

30 UP TO
m³/h 50m²

Sanifica **ARIA** Beghelli

UV **OXY**[®]
TECHNOLOGY

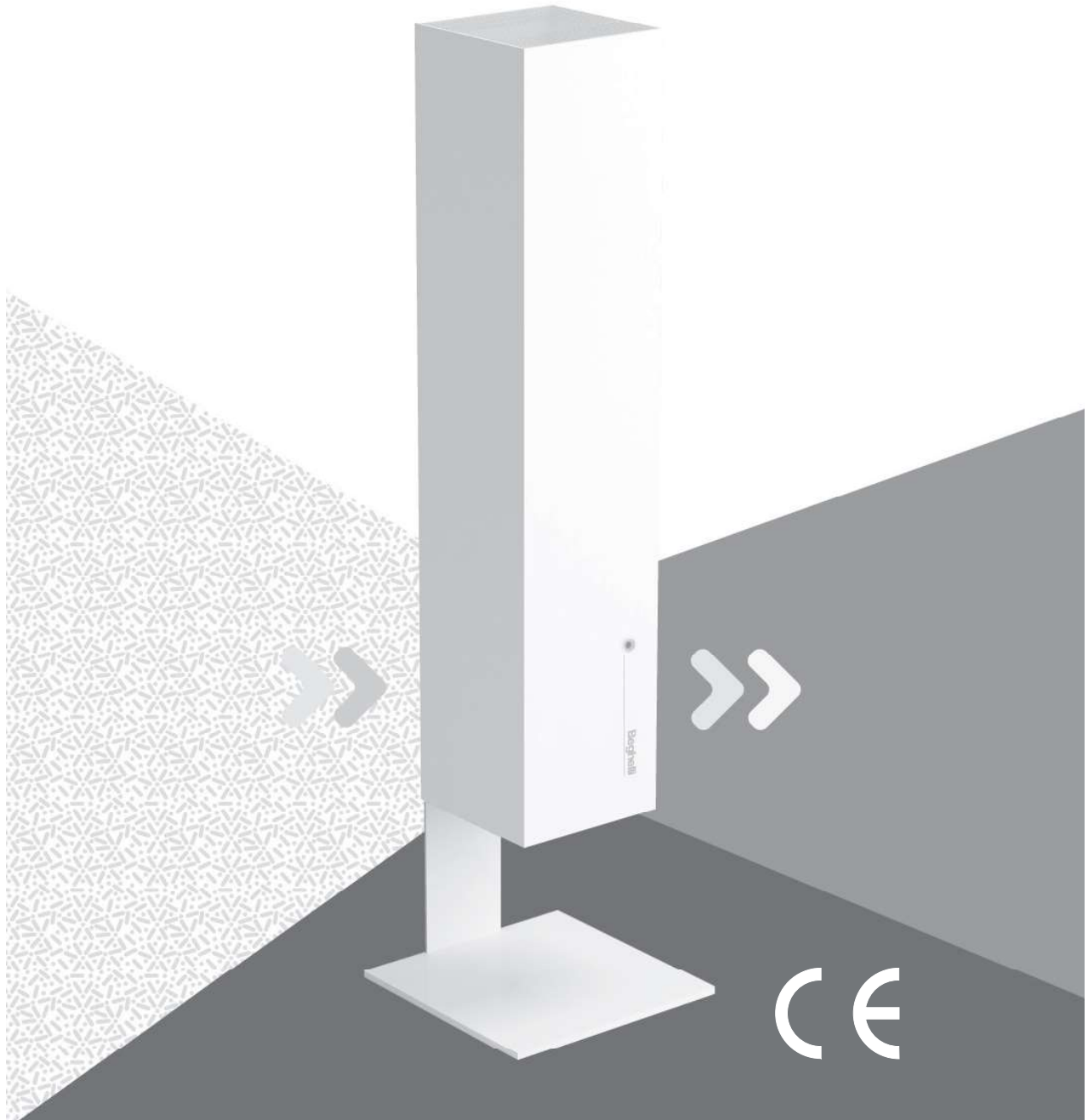

INSTALLATION, USE AND MAINTENANCE MANUAL

Beghelli

La technologie uvOxy[®] permet la purification de l'air à travers un système à chambre fermée saturée de rayons UV-C: la cellule à écoulement uvOxy[®] aspire l'air de l'environnement et fournit de l'air assaini.

Dans l'appareil SanificaAria 30, la taille de la chambre UV-C le rend approprié pour les petites et moyennes pièces (jusqu'à 50m²).

OPÉRATION

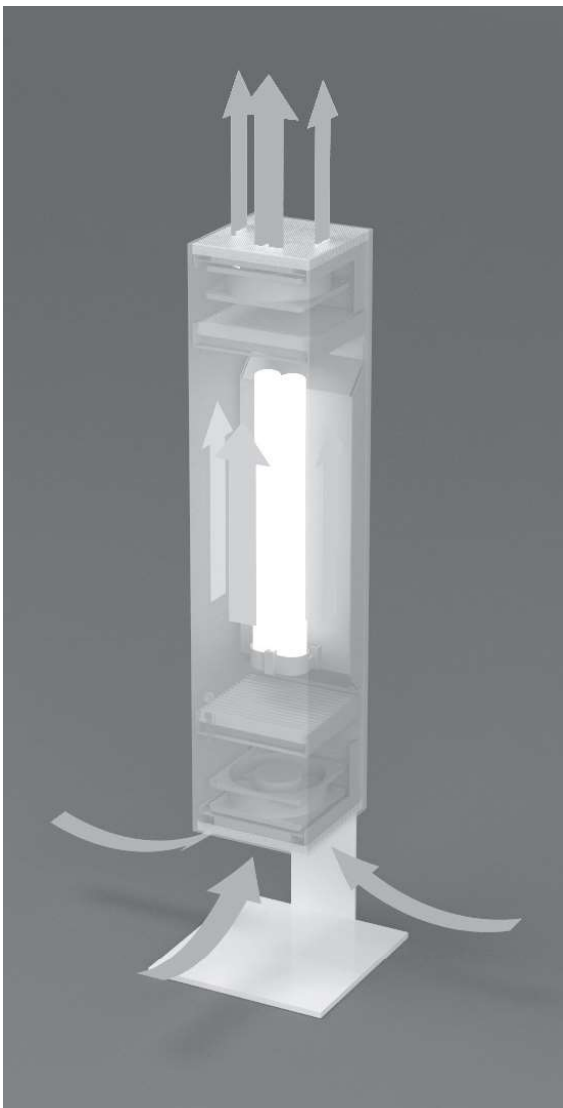

L'unité de désinfection se compose d'un système d'admission de ventilateur axial qui aspire l'air à l'intérieur de la chambre fermée contenant la source UV-C, où le processus de désinfection a lieu. La cartouche remplaçable uvOxy[®] est installée à l'intérieur du module. Le remplacement est rapide et garantit les caractéristiques de désinfection de l'appareil sont maintenus dans le temps. Utilisez une pièce de rechange uvOxy[®] Beghelli d'origine (code 26720).

EXEMPLES DE DESINFECTION DE L'AIR

Dimensions environnement		
Surfaces (m ²)	Cubage (m ³)	Temps d'activation (h)
6	15	0,5
13	30	1
25	60	2
38	90	3
50	120	4

Effet germicide de la lampe UV-C (sans ozone)

- a) Effet germicide optimal entre 250 et 270 nm
- b) Courbe d'absorption d'ADN
- c) Le rayonnement d'une lampe UV à basse pression se compose presque exclusivement d'une raie spectrale de 254nm, ce qui est proche de l'effet germicide maximal.

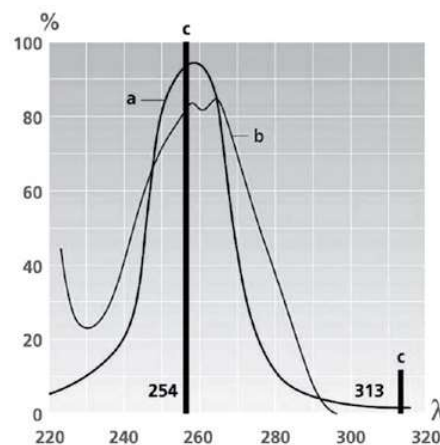

Test et certification

Test effectué selon ISO15714, le cas échéant, sur des échantillons de micro-organismes. Les détails du test peuvent être trouvés sur geltinternational.it/technal/beghelli ou en scannant le QR CODE

Appareil conforme aux directives européennes 2014/35 / UE et 2014/30 / UE.



Cette technologie est testée dans les laboratoires Tecnal sous la supervision de Gelt International. Pour plus d'informations sur l'efficacité de la réduction de la charge microbologique, scannez le code QR ou visitez le site Web geltinternational.it/tecnal/beghelliwebsite

UTILISATION DE L'APPAREIL :



Avant l'utilisation, veuillez lire attentivement les instructions de la maintenance et les avertissements sur la sécurité.

Les petites dimensions du produit et la possibilité de son installation au mur, en suspension, sur une étagère ou avec support au sol, le rendent particulièrement polyvalent.

Faites attention à ne pas entraver la bonne circulation de l'air.

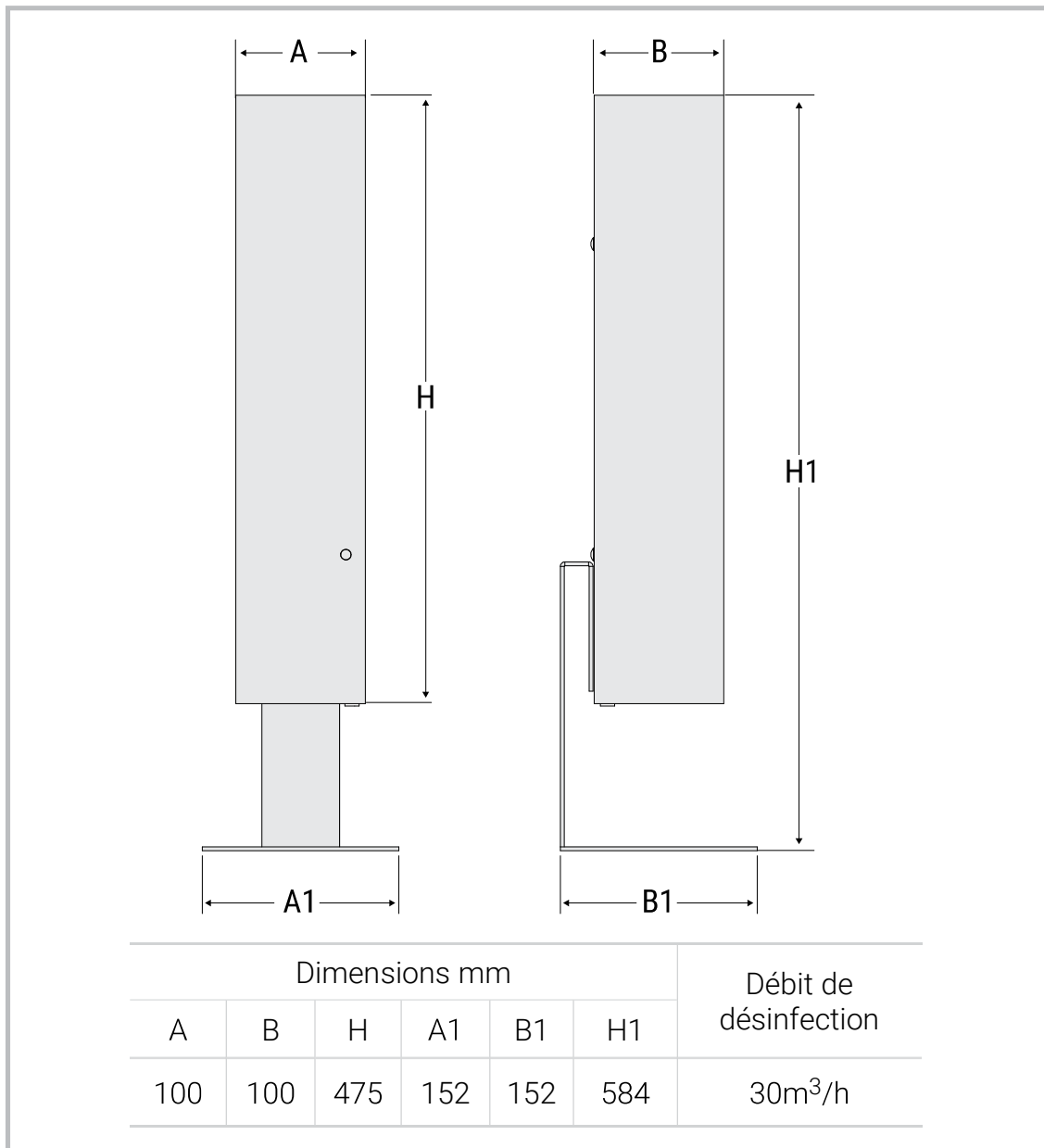

INSTALLATION AVEC SUPPORT AU SOL

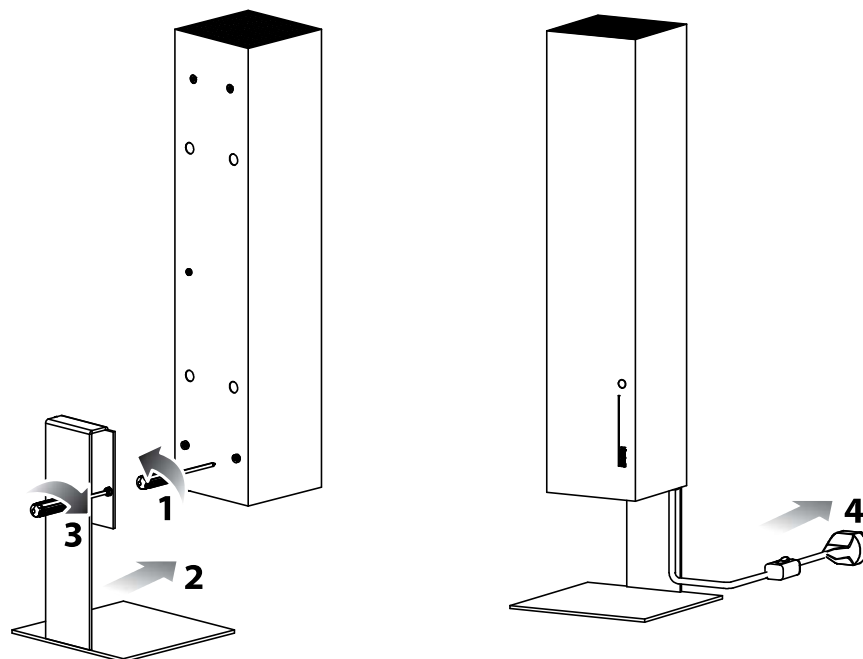

- Dévissez les 2 vis à l'arrière de l'appareil
- Fixez le support au produit en serrant les vis
- Branchez le câble de l'alimentation au réseau électrique

INSTALLATION EN SUPPORT

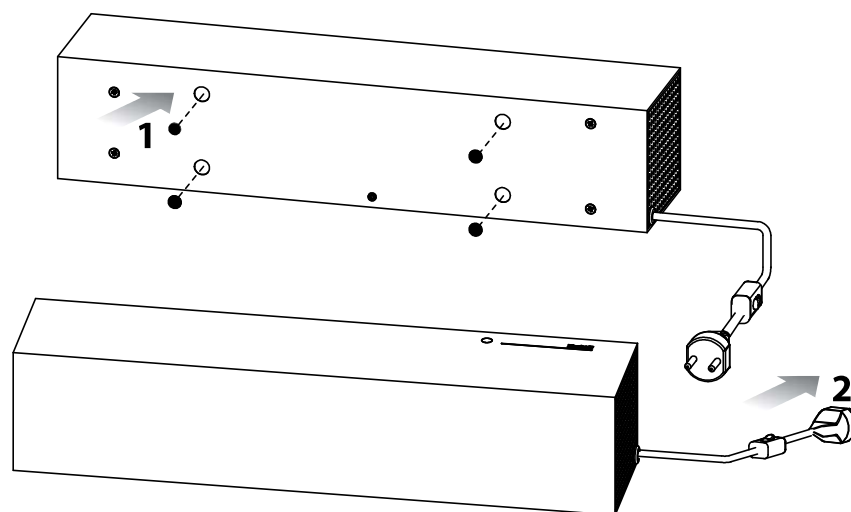

- Fixez les 4 œillets en caoutchouc en bas et placez l'appareil
- Brancher le câble d'alimentation à la prise électrique

INSTALLATION AU MUR E AU PLAFOND

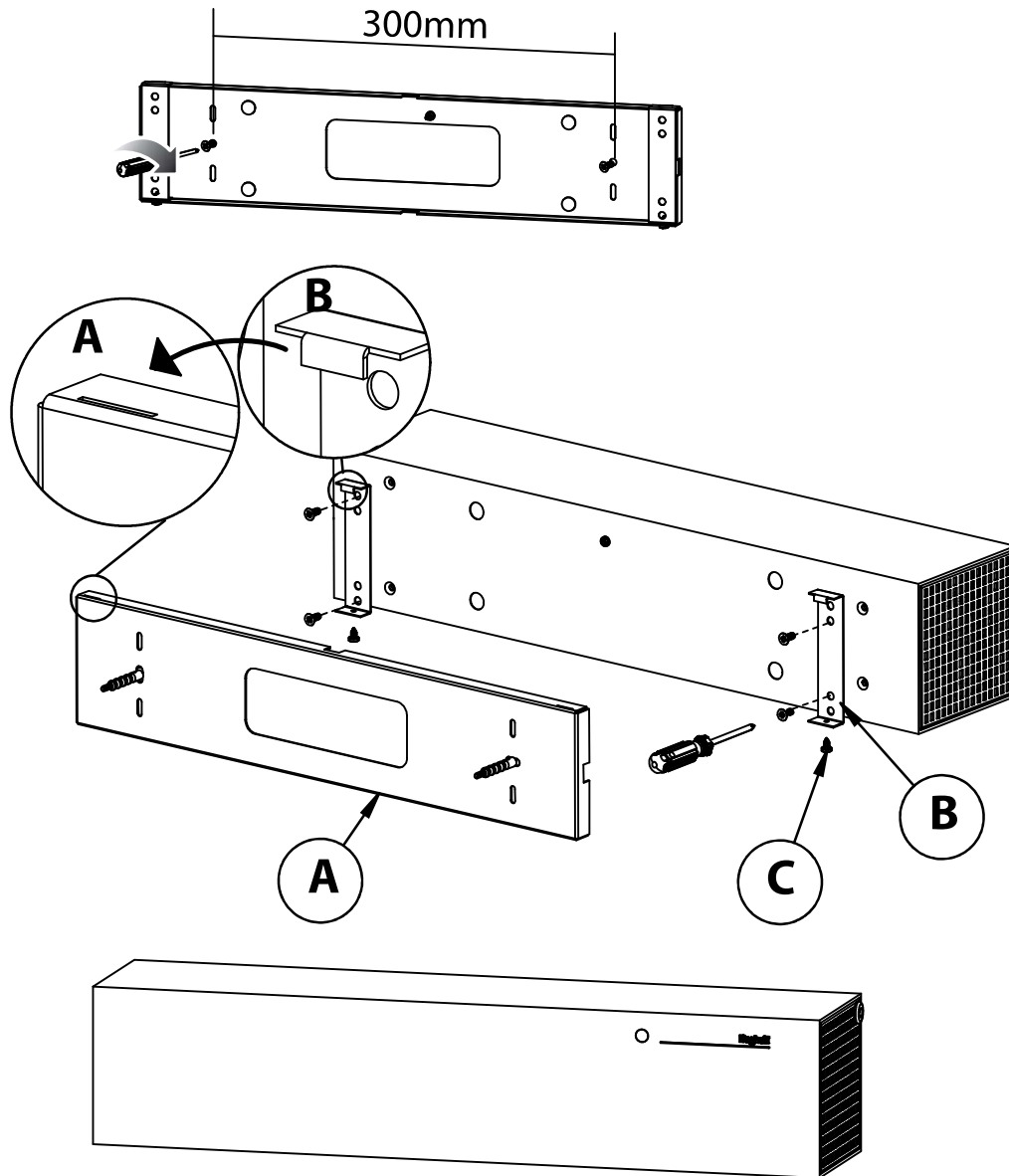

- Fixez le support A au mur (entraxe 300mm)
- Fixez les 2 supports B à l'appareil
- Ancrez le support B au support A (voir détail) et fixez avec les vis C

INSTALLATION A SUSPENSION

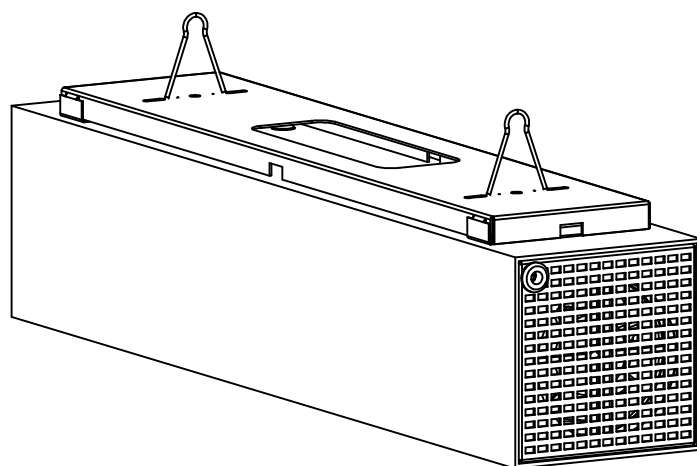
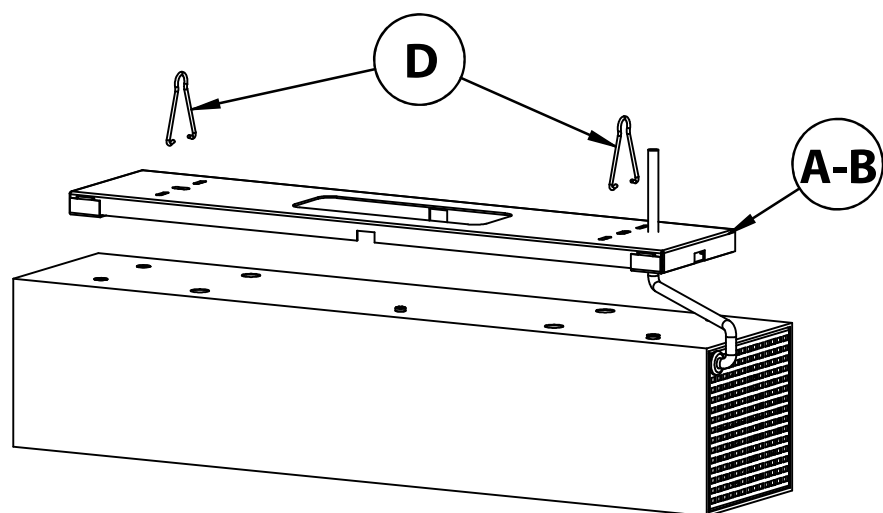

- Fixez le support A+B à l'appareil
- Fixez les supports D (entraxe 300mm)

MAINTENANCE

Avant de commencer le nettoyage ou la maintenance assurez-vous que l'appareil est éteint et débranchez du réseau de l'alimentation électrique.

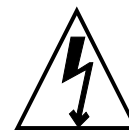

NETTOYAGE

Enlevez la poussière, qui s'est déposée éventuellement sur les grilles externes, à l'aide d'un pinceau.

Lors du remplacement de la Cartouche, enlevez la poussière sur les déflecteurs internes.

REPLACEMENT DE LA CARTOUCHE DESINFECTANTE **uvOxy® 30**

Durée de la cartouche 12 mois (durée avec une utilisation continue).

Le remplacement de la cartouche permet de maintenir les performances germicides de l'appareil dans le temps.

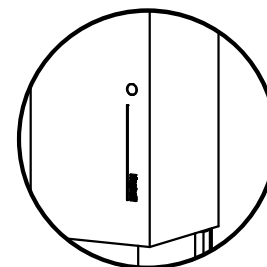

La lumière bleue du "voyant" indique l'éclairage correct de la lampe UV-C. Le remplacement de la lampe doit se faire quand la lumière bleue ne s'allume plus lorsque le produit fonctionne.

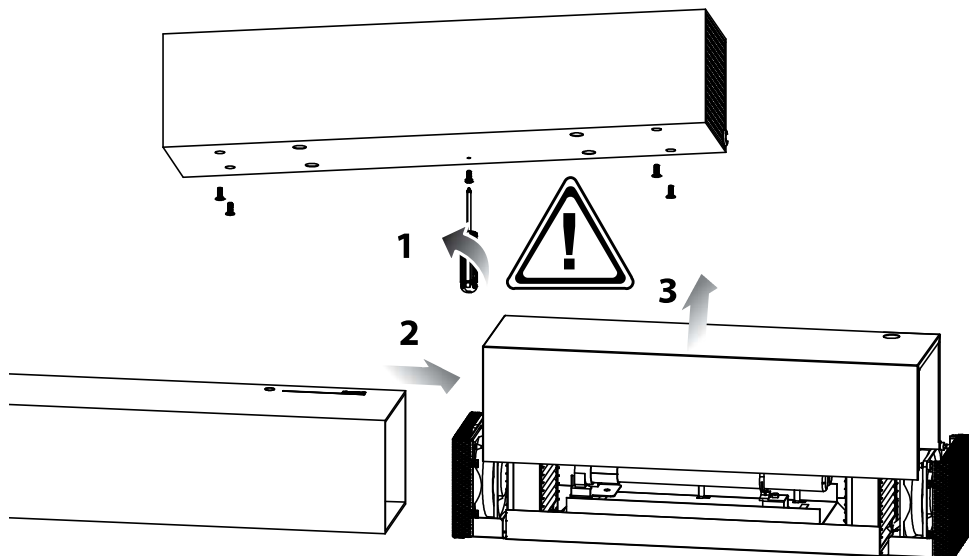

- Dévissez les 5 vis à l'arrière de l'appareil (la vis du milieu en premier)
- Retirez la partie interne (corps unique) et retirez la couverture

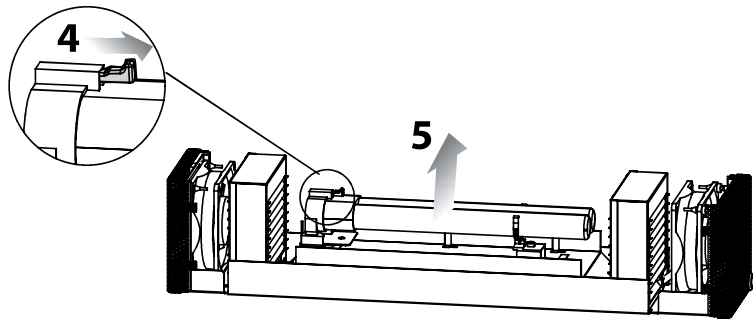

- Remplacez la cartouche exclusivement avec la pièce de rechange originale uvOxy® Beghelli (art. 26720).
- Riposizionare la copertura, reinserire il corpo del dispositivo nell'alloggiamento e avvitare le 5 viti (per ultima la vite centrale).

CARACTERISTIQUES TECHNIQUES SanificaAria 30

Alimentation: 230Vac \pm 10%, 50÷60Hz (longueur câble 2m)

Interrupteur sur le câble de l'alimentation

Absorption: 24W

Lampe UV-C: TC 2G11 18W

Longueur d'onde UV-C: 254nm

Débit de désinfection: 30m³/h

Puissance de rayonnement UV-C: 5,5W

Lampe UV-C Ozone Free

Durée de vie de la cartouche: 12 mois (utilisation continue).

Le remplacement de la cartouche vous permet de conserver les performances germicides de l'appareil dans le temps.

Niveau de bruit: 40dB(A) ad 1 meter

Poids: 3,5kg

Degré de protection: IP20

Classe d'isolement: I (appareil équipé de protection au sol)

Micro-interrupteur automatique de sécurité



IMPORTANT

AVERTISSEMENTS DE SECURITE

- L'appareil est équipé d'une lampe à émission de UV-C.
- **ATTENTION:** NE PAS activer la lampe UV lorsqu'elle est retirée du boîtier de protection de l'appareil.
- Cet appareil ne doit être utilisé qu'aux fins pour lesquelles a été conçu. Toute autre utilisation est considérée non conforme et donc dangereuse.
- L'utilisation de l'appareil d'une manière différente de celle décrite dans ce document, ou l'endommagement du boîtier peut provoquer une fuite de rayonnement UV-C.
- Les radiations UV-C peuvent, même à petites doses, causer des dommages aux yeux et à la peau.
- Lisez les instructions de maintenance avant d'ouvrir l'appareil.
- L'appareil doit être éteint et débranché de l'alimentation avant de remplacer la cartouche uvOxy® Beghelli (art. 26720).
- Ne pas insérez des objets de petites tailles à travers les grilles d'aération. Ils pourraient endommager les ventilateurs et altérer le fonctionnement de l'appareil.
- L'appareil, si endommagé, ne doit pas être utilisé.
- En cas de chute accidentelle, vérifiez l'éclairage correct de la lampe UV-C à travers le "voyant".
- En cas de défaillance ou un dysfonctionnement de l'appareil, ne le modifiez pas. Pour toute réparation, contactez uniquement un centre assistance technique agréée.
- L'appareil doit être utilisé exclusivement à l'intérieur et non à l'extérieur. Toute autre utilisation est considérée comme inapproprié.
- Assurez-vous que l'appareil soit branché à un dispositif de mise à terre.

DISPOSITION

L'emballage est fait de matériaux recyclables. Éliminez-le conformément aux réglementations de protection de l'environnement, par collecte séparée.

Conformément à la directive européenne 2012/19 / UE, l'appareil tombé en désuétude doit être éliminé de manière conforme: il ne doit pas être jeté comme déchet municipal



non sélectionné. Il doit être déposé dans les centres de recyclage ou renvoyé au vendeur Beghelli.

Les matériaux recyclables utilisés dans l'appareil peuvent être récupérés pour éviter la pollution de l'environnement.

Pour plus d'informations, veuillez contacter votre autorité d'élimination locale ou le vendeur de l'appareil.

ASSISTANCE ET GARANTIE

Pour les réparations ou les pièces de rechange, veuillez contacter le service client autorisé de Beghelli: 800 626626 (numéro gratuit).

L'appareil est couvert par la garantie du fabricant.

Toutes les pièces jugées défectueuses par négligence, ou une utilisation imprudente, le non-respect des instructions d'utilisation, des dommages pendant le transport ou des circonstances qui ne peuvent pas être attribuées à des défauts de fabrication ne sont pas couverts par la garantie. La garantie est également exclue dans tous les cas d'utilisation incorrecte. Le non-respect des instructions données dans ce manuel pour l'utilisation, l'entretien et la maintenance de l'appareil annulera la garantie du fabricant.