



MASTER LEDspot MV GU10

MASTER LEDspotMV D 5.5-50W GU10 827 40D

De MASTER LEDspot MV GU10 levert een warme, op halogeenlicht lijkende accentbundel en is een ideale oplossing voor spotverlichting in onder andere de horeca waar het licht altijd aan is. De MASTER LEDspot levert enorme energiebesparingen en minimaliseert de onderhoudskosten zonder enige afbreuk te doen aan de helderheid. Deze LED-lampen zijn compatibel met de meeste bestaande armaturen met een GU10-lamphouder en zijn ontworpen als renovatievanger voor halogeen- en gloeilampen. De Perfect Fit 6W versie verzekert een 100% retrofit-oplossing, omdat de lamp qua afmetingen identiek is aan een Twistline halogeenlamp.

Product gegevens

• Algemene eigenschappen

Lampvoet	GU10
Ballon	PAR16 [PAR 2 inch]
Gespec levensduur (uur)	40000 hr
Nominale levensduur (uren)	40000 hr

• Technische Lichteigenschappen

Kleurcode	827
Kleuraanduiding (tekst)	Warmwit
Bundelhoek	40 D
Kleurtemperatuur	2700 K
Lichtstroom	370 Lm
Lichtsterkte	800 cd
Kleurweergave-index	80
Lichtrendement	67.27 Lm/W
Kleurtemperatuur	2700 K [CCT 2700 K]
Gespecificeerde lichtstroom	370 Lm
Lm-beh.fact. eind nom levensd	50 %
Kleurconsistentie	6 steps
Nominale bundelbreedte	40 D
Lichtstroom in conus van 90°	350 Lm

• Elektrische kenmerken

Vermogen	5.5 W
Technisch vermogen	5.5 W
Spanning	220-240 V
Lijnfrequentie	50-60 Hz
Arbeidsfactor	0.6 -

Lampstroom	36 mA
Dimbaar	Ja
Overeenkomstig vermogen	50 W
Gespecificeerd vermogen	5.5 W
Opstarttijd	0.1 (max) s
Warm-up Time to 60% Light Outp	instant full light
Suitable for accent lighting	Yes

• Temperatuurskenmerken

T-behuizing max.	85 C
------------------	------

• Milieu eigenschappen

Energie-efficiëntie-label (EEL)	A+
---------------------------------	----

• Afmetingsvoorwaarden

Schakelcyclus	50000X
---------------	--------

• Afmetingen in mm.

Totale lengte C	55 mm
Diameter D	50 mm

• Product data

Bestelcode	697169 00
EOC productcode	871829169716900
Productnaam	MASTER LEDspotMV D 5.5-50W GU10 827 40D



PHILIPS

MASTER LEDspot MV GU10

Bestel productnaam MAS LEDspotMV D 5.5-50W GU10
827 40D
Aantal per verpakking 1
Verpakkings aantal 10
Verpakkingen per buitendoos 10

Barcode op product 8718291697169
Barcode op buitendoos 8718291697176
Logistieke code(s) 929000256702
Netto gewicht per stuk 0.038 kg

Waarschuwingen en veiligheid

- Operating temperature range is between -20° C and 45° C ambient

- Only to apply in dry or damp locations and most of open fixtures with lamp-holders that offer sufficient space (10 mm free air space)
- Not intended for use with emergency light fixtures or exit lights

Maatschets

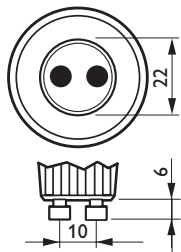
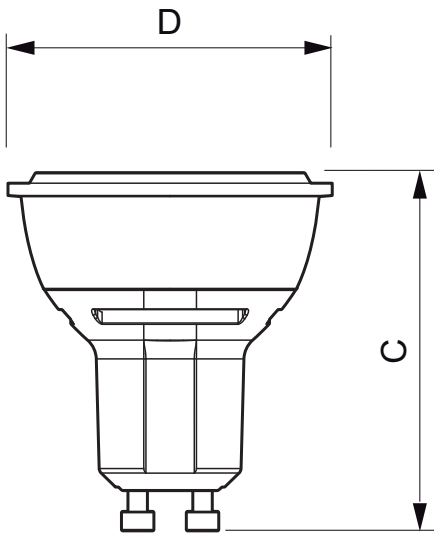

GU10

MASTER LEDspotMV D 5.5-50W GU10 827 40D

Product	C (Norm)	C1 (Max)	D (Norm)	D1 (Norm)
LED D 5.5-50W GU10 827 40D	55	-	50	-

Fotometrische gegevens

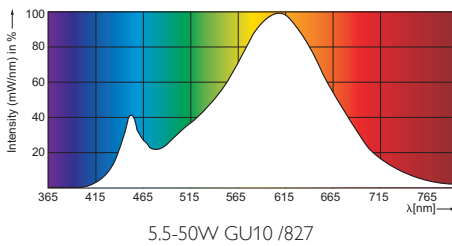



© 2014 Koninklijke Philips N.V. (Royal Philips)
Alle rechten voorbehouden.

Specificaties kunnen zonder voorafgaande kennisgeving worden gewijzigd. Handelsmerken zijn het eigendom van Koninklijke Philips N.V. (Royal Philips) en hun respectieve eigenaren.

www.philips.com/lighting

2014, september 4
Wijziging van gegevens voorbehouden