

**Magneetveld-sensor
voor pneumatische cilinders
BIM-IKT-AP6X-H1141**

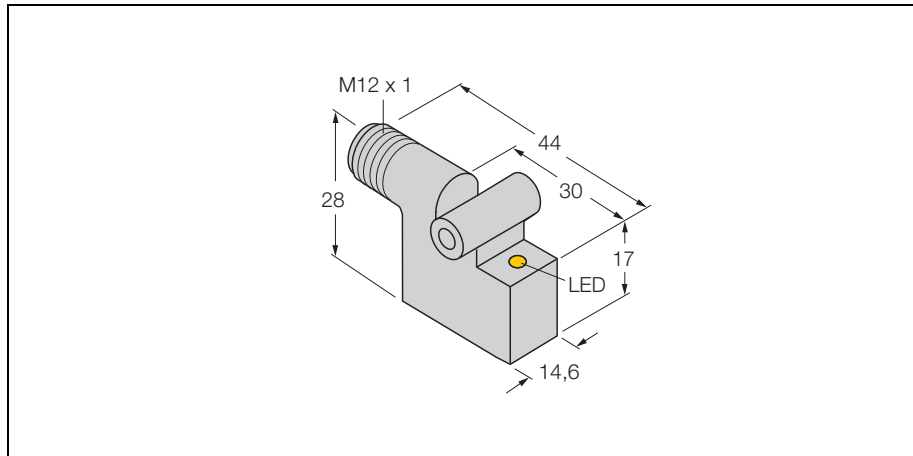

- rechthoekig, hoogte 28 mm
- metaal, GD-Zn
- magneet-inductieve sensor
- DC 3-draads, 10-30VDC
- N.O., PNP-uitgang
- connector, M12 x 1

Aansluitschema

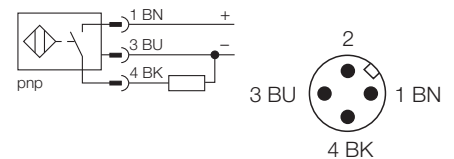











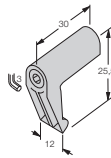

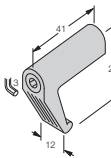
Type	BIM-IKT-AP6X-H1141
Ident-No.	46210
Doorgangssnelheid	≤ 10 m/s
Herhalingsnauwkeurigheid	≥ ± 0.1 mm
Temperatuurdrift	≤ 0.1 mm
Hysteresis	≤ 1 mm
Omgevingstemperatuur	-25...+ 70 °C
Bedrijfsspanning U_B	10... 30VDC
Restriempelspanning	≤ 10 % U _{SS}
DC nominale bedrijfsstroom	≤ 200 mA
Eigen stroomopname I ₀	≤ 15 mA
Reststroom	≤ 0.1 mA
Nominale isolatiespanning	≤ 0.5 kV
Kortsluitbeveiliging	ja/ pulserend
Spanningsverlies bij I _e	≤ 1.8 V
Draadbreukbeveiliging / Ompoolbeveiliging	ja / volledig
Uitgangsfunctie	3-draads, N.O.-contact, PNP
Schakelfrequentie	≤ 1 kHz
Bouwworm	rechthoekig, IKT
Afmetingen	30 x 14.6 x 28 mm
Materiaal behuizing	metaal, GD-Zn
Materiaal actief vlak	kunststof, PA12-GF30
Elektrische aansluiting	connector, M12 x 1
Vibratiebestendigheid	55 Hz (1 mm)
Schokbestendigheid	30g (11 ms)
Beschermingsgraad	IP67
Montage op de volgende profielen	. ○ □ □ □
Schakeltoestandsindicatie	LED geel

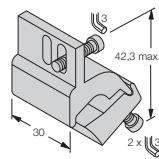
Functieprincipe

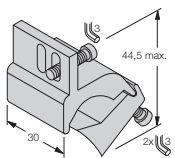
Magneetveldsensoren worden door magneetvelden bekrachtigd en in het bijzonder voor de positiecontrole van de zuiger in pneumatische cilinders gebruikt. Omdat magneetvelden door niet-magnetische metalen kunnen dringen is het mogelijk om met de sensor een aan de zuiger aangebrachte permanente magneet door de aluminium cilinderwand te detecteren.

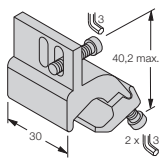
**Magneetveld-sensor
voor pneumatische cilinders
BIM-IKT-AP6X-H1141**

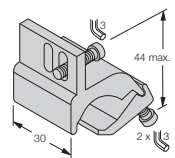
Toebehoren

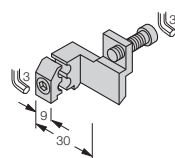
Type	Ident-No.	Korte omschrijving	Afmetingen
KLI 1 KLEMMSTÜCK	69710	Montage op  trekstangcilinder; voor cilinderdiameter 32..0,100 mm; materiaal: spuitgegoten zink	
KLI 3 KLEMMSTÜCK	69712	Montage op  trekstangcilinder; voor cilinderdiameter 63...160 mm; materiaal: spuitgegoten zink	
KLI 5Z KLEMMSTÜCK	6971803	Montage op  trekstangcilinder; voor cilinderdiameter 32..0,63 mm; materiaal: aluminium	
KLI 6Z KLEMMSTÜCK	6971806	Montage op  trekstangcilinder; voor cilinderdiameter 50..0,125 mm; materiaal: aluminium	
KLI 5 KLEMMSTÜCK	6971802	Montage op  profielcilinder; voor cilinderdiameter 32..0,50 mm; materiaal: aluminium	
KLI 6 KLEMMSTÜCK	6971805	Montage op  profielcilinder; voor cilinderdiameter 50...100 mm; materiaal: aluminium	
KLI 7 KLEMMSTÜCK	6971810	Montage op  profielcilinder met uitwendige zwaluwstaartgeleiding; voor cilinderdiameter 32...200 mm, materiaal: aluminium	

Onder voorbehoud van wijzigingen en technische wijzigingen • Editie: • 20.03.2010