

## EMG 22-LED 7S/24

Artikelnummer: 2952305

De afbeelding toont de variant EMG 22-LED 7S/ 5

<http://catalog.phoenixcontact.net/phoenix/treeViewClick.do?UID=2952305>Indicatiemoduuil, met 7 rode led's en gemeenschappelijke  
nulaansluiting, ingangsspanning 24 V DC

Houd er a.u.b. rekening mee dat de hier aangegeven gegevens uit de online catalogus afkomstig zijn. De volledige informatie en gegevens vindt u in de gebruikersdocumentatie onder <http://www.download.phoenixcontact.de>. Op alle internet downloads zijn de Algemene gebruiksvoorwaarden van toepassing.

### Commerciële gegevens

EAN	 4 017918 084400
sales group	H110
VPE	10 Pcs.
Douanetarief	85318095
Brutogewicht per stuk	KG
Nettogewicht per stuk	KG
Zie cataloguspagina	Pagina 263 (CAT-7-2013)

### Technische gegevens

#### afmetingen

breedte	22,5 mm
hoogte	75 mm
diepte	47,5 mm

#### Omgevingsomstandigheden

omgevingstemperatuur (bedrijf)	-20 °C ... 45 °C
omgevingstemperatuur (opslag/transport)	-40 °C ... 60 °C

### Algemeen

ingangsspanning	24 V DC
stroomopname per lichtindicatie	ca. 3 mA
statusindicatie	7 led's
inbouwpositie	niet van invloed
montage-instructie	samenbouw zonder tussenafstand

### Aansluitgegevens

min. aderdoorsnede massief	0,2 mm <sup>2</sup>
max. aderdoorsnede massief	4 mm <sup>2</sup>
min. aderdoorsnede soepel	0,2 mm <sup>2</sup>
max. aderdoorsnede soepel	2,5 mm <sup>2</sup>
min. aderdoorsnede AWG/kcmil	24
max. aderdoorsnede AWG/kcmil	12
striplengte	8 mm
schroefdraad	M3
aansluitmethode	schroefaansluiting

### Toelatingen



toelatingen

GOST

aangevraagde toelatingen:

Ex-toelatingen:

### Toebehoren

Artikel	Omschrijving	Omschrijving
---------	--------------	--------------

### Codering

2947035	EMG-GKS 12	Moduulcoderingsschildje, breedte: 12 mm
---------	------------	---

## Tekeningen

schakelschema

---

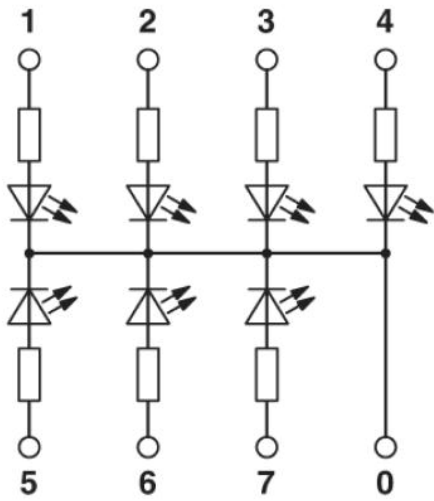

## Adresgegevens

PHOENIX CONTACT nv/sa  
Minervastraat 10-12  
B-1930 Zaventem-Keiberg II, Belgium  
Tel. +32/(0)2/723 98 11  
Fax +32/(0)2/725 36 14  
<http://www.phoenixcontact.be>



© 2013 Phoenix Contact  
Technische wijzigingen voorbehouden