



Hoofdkenmerken

Productgamma	Harmony XAC
Type product of component	Pendelcontrolestation
Korte naam apparaat	XACA pistoolgreep

Complementaire kenmerken

Type hangende drukknoopkast	Dubbel geïsoleerd
Materiaal kast	Polypropyleen
Type bediening	Intuitief
Type elektrische kring	Stuurkring
Type behuizing	Volledig klaar voor gebruik
Toepassing hangende drukknoopkast	Sturing van hijsmotor met 1 snelheid
Samenstelling controlestation	2 drukknoppen
Type bedieningsknop	Eerste drukknoop 1 NO raise, slow Tweede drukknoop 1 NO lower, slow
Compatibiliteit product	ZB2BE101 voor elke richting
Mechanische vergrendeling	Met mechanische vergrendeling
Kleur hangende drukknoopkast	Geel
Aansluitingen - klemmen	Schroefklem aansluitingen, 1 x 2,5 mm ² met of zonder kabeluiteinde Schroefklem aansluitingen, 2 x 1,5 mm ² met of zonder kabeluiteinde
Normen	EN/IEC 60947-5-1 CSA C22.2 Nr 14 EN/IEC 60204-32 UL 508
Productcertificeringen	CSA UL
Beschermende behandeling	TH
Omgevingstemperatuur bij werking	-25...70 °C
Omgevingstemperatuur bij opslag	-40...70 °C
Trillingsweerstand	15 gn (f= 10...500 Hz) conform IEC 60068-2-6
Schokbestendigheid	100 gn conform IEC 60068-2-27
Overspanningscategorie	Klasse II conform IEC 61140
IP-beschermingsgraad	IP65 conform IEC 60529
IK-beschermingsgraad	IK08 conform EN 50102
Mechanische levensduur	1000000 cycli
Ingang kabel	Rubberen mof met getrapte ingang 7...15 mm
Aanduiding contactcode	A600 AC-15, Ue = 240 V, Ie = 3 A conform IEC 60947-5-1 appendix A A600 AC-15, Ue = 600 V, Ie = 1,2 A conform IEC 60947-5-1 appendix A Q600 DC-13, Ue = 250 V, Ie = 0,27 A conform IEC 60947-5-1 appendix A Q600 DC-13, Ue = 600 V, Ie = 0,1 A conform IEC 60947-5-1 appendix A

lthe conventionele thermische stroom in behuizing	10 A
[Ui] nominale isolatiespanning	600 V (vervuilingsgraad 3) conform IEC 60947-1
[Uimp] nominale stoothoudspanning	6 kV conform IEC 60947-1
Werking contacten	Vertraagd afvallend
Maximum resistance across terminals	25 MOhm
Bedieningskracht	13...15 N
Kortsluitbeveiliging	10 A beveiliging met zekering via patroon zekering type gG
Nominaal bedrijfsvermogen in W	40 W DC-13 voor 1000000 cycli, gebruiksnelheid <60 cyc/mn bij 120 V, belastingsfactor = 0,5 (inductief laden) conform IEC 60947-5-1 appendix C 48 W DC-13 voor 1000000 cycli, gebruiksnelheid <60 cyc/mn bij 48 V, belastingsfactor = 0,5 (inductief laden) conform IEC 60947-5-1 appendix C 65 W DC-13 voor 1000000 cycli, gebruiksnelheid <60 cyc/mn bij 24 V, belastingsfactor = 0,5 (inductief laden) conform IEC 60947-5-1 appendix C
Beschrijving klemmen ISO nr 1	(13-14)NO
Terminalidentificer	(11-12)NC (13-14)NO
Gewicht product	0,27 kg

Verpakkingseenheden

Unit Type of Package 1	PCE
Number of Units in Package 1	1
Package 1 Height	7,500 cm
Package 1 Width	6,000 cm
Package 1 Length	27,000 cm
Package 1 Weight	252,000 g
Unit Type of Package 2	S02
Number of Units in Package 2	6
Package 2 Height	15 cm
Package 2 Width	30 cm
Package 2 Length	40 cm
Package 2 Weight	1,820 kg
Unit Type of Package 3	P06
Number of Units in Package 3	96
Package 3 Height	77,000 cm
Package 3 Width	80,000 cm
Package 3 Length	60,000 cm
Package 3 Weight	40,548 kg

Duurzaamheid van het aanbod

Status handhaafbaar aanbod	Green Premium-product
REACH-regelgeving	 REACH-verklaring
REACH vrij van SVHC	Ja
EU-richtlijn RoHS	Pro-actieve naleving (product valt buiten juridisch toepassingsgebied RoHS EU)  EU-verklaring RoHS
Vrij van giftige zware metalen	Ja
Kwkvrij	Ja
RoHS-regulering China	 RoHS-verklaring China
Informatie over RoHS-vrijstelling	 Ja
Milieu-informatie	 Milieuprofiel Van Het Product
WEEE	Het product moet op markten van de Europese Unie worden afgevoerd volgens specifieke afvalinzamelingsregels en mag nooit in een gewone vuilnisbak terechtkomen.

Contractuele waarborg

Garantie	18 months
----------	-----------

Abmessungen

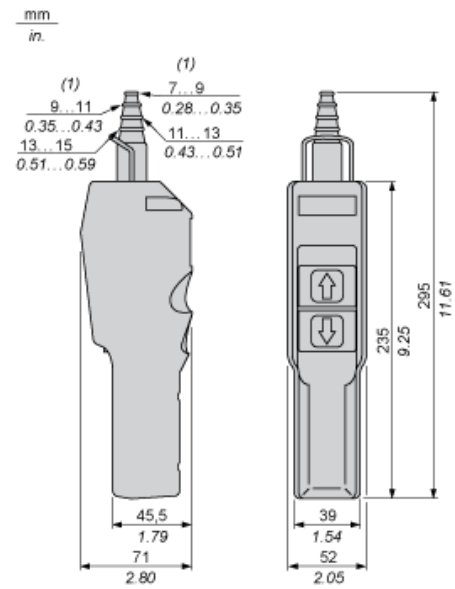

(1) Ø innen

Steuerung eines Motors mit fester Drehzahl und zwei Drehrichtungen

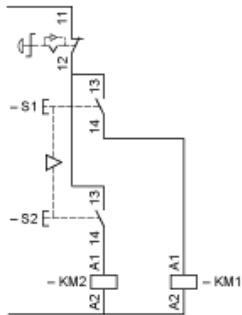

Betriebsnennleistung

Wechselspannungsversorgung (AC) 50/60 Hz, induktive Schaltung

Betriebsrate: 3.600 Betriebszyklen/Stunde. Lastfaktor: 0,5.

Millionen Betriebszyklen, Gebrauchskategorie AC-1

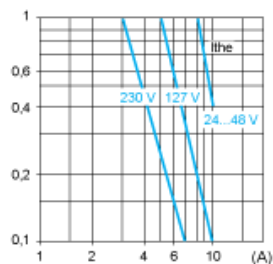

I_{the} Wärmestrom
(A) Strom

Gleichspannungsversorgung (DC)

Betriebsrate: 3.600 Betriebszyklen/Stunde. Lastfaktor: 0,5.

Leistung angegeben in W für 1 Million Betriebszyklen, Gebrauchskategorie DC-13

Spannung	V	24	48	120
Induktive Schaltung	W	65	48	40