

MODULE DE VARIATEUR ANALOGIQUE

ANA04



Figure 1 : module de variateur analogique ANA04

1. Description du produit

Module pour montage sur rail DIN, convient pour commuter quatre variateurs analogiques avec alimentations de 0-10 V ou 1-10 V (peut être défini à l'aide du logiciel System Manager). Le module ANA04 comporte quatre convertisseurs numérique/analogique avec une précision de 8 bits. Une isolation optique entre les entrées et les sorties garantit un fonctionnement sûr. Ce module peut être utilisé pour faire varier de grandes puissances.

La commande et la programmation s'effectuent de la même manière que celles d'un module de variateur DIM04. Si une sortie est définie comme variateur à 1 touche, il est possible de diminuer le nombre de boutons-poussoirs requis. Toutefois, dans ce cas, le cycle doit être accompli dans sa totalité (de zéro au maximum, puis retour à zéro). Si une sortie est définie comme variateur à 2 touches, il est possible d'augmenter l'intensité lumineuse au moyen d'un bouton-poussoir distinct et de la réduire au moyen d'un autre bouton.

Lorsque l'utilisateur appuie sur un bouton-poussoir, le temps de transition de zéro au maximum est de 5,1 secondes. Une impulsion brève sur le bouton-poussoir (moins de 0,3 s) fait passer le variateur de zéro au maximum en 2,5 secondes. La valeur maximale peut être réglée via le logiciel sur une valeur comprise entre 20% et 100%. L'intensité lumineuse peut aussi varier automatiquement après une temporisation de 1 seconde à 255 minutes. Idéal pour les chambres à coucher...

Si les variateurs sont commandés par le biais d'un séquenceur (cf. manuel du logiciel), les délais de transition entre zéro et le maximum peuvent être réglés

indépendamment les uns des autres, sur une valeur comprise entre 0,3 seconde et 20 minutes.

Chaque module possède un numéro de série unique (6 chiffres) utilisé pour programmer le module au moyen du logiciel de Qbus.

Dans le module, toute la programmation est conservée dans une mémoire non volatile. Si le module est redémarré après une coupure de courant, les sorties se trouveront dans la même position qu'avant l'arrêt de l'alimentation en courant.

Un fusible automatique bipolaire de 16 A au maximum doit être connecté à l'alimentation du module.

2. Prescriptions de sécurité

Veillez lire l'intégralité du manuel avant d'installer le module et d'activer le système.



ATTENTION

- Le module doit être installé, démarré et entretenu par un installateur électrique agréé, conformément aux prescriptions légales en vigueur dans le pays d'installation.
- Ce module convient uniquement pour un montage sur rail DIN EN50022. Il doit être installé dans un coffret de distribution fermé ignifuge muni de grilles d'aération.
- Avant de travailler sur le module ANA04, il convient de couper l'alimentation électrique.
- Seule 1 phase est protégée par un fusible. Même si le fusible a sauté, une tension peut encore être présente dans le module.
- Le module ne peut pas être ouvert. La garantie échoit si le module a été ouvert !

3. Installation et câblage

MODULE DE VARIATEUR ANALOGIQUE

ANA04

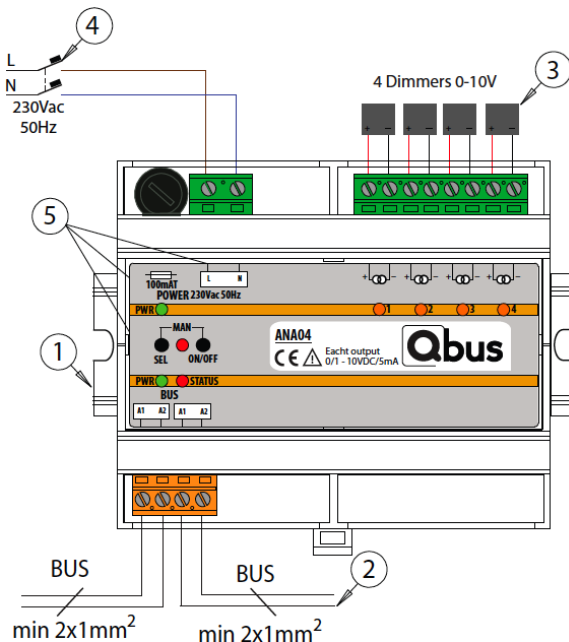

Figure 2 : exemple de raccordement de l'alimentation et des charges

INSTALLATION ① :

Encliquez le module sur un rail DIN EN50022.

CONNEXION AU BUS ② :

Comme câble bus, il est recommandé d'utiliser le câble Qbus ou tout autre câble comportant au moins 2 conducteurs de 1 mm². Le câble EIB vert protégé peut également être utilisé si les conducteurs sont regroupés par deux afin d'obtenir une section minimale de 2 x 1 mm².

IMPORTANT : LE CÂBLE BUS DOIT ÊTRE PROTÉGÉ ET MIS À LA TERRE. LA MISE À LA TERRE DOIT ÊTRE RELIÉE À LA MISE À LA TERRE GÉNÉRALE DU BÂTIMENT

CHARGE ③ :

Connectez les charges comme indiqué sur la figure 2. Section du conducteur : minimum 1,5 mm². Enlevez environ 7 mm d'isolation du conducteur et vissez-le dans les connecteurs 1 – 4.

ALIMENTATION ④ :

Un fusible automatique bipolaire de 16 A au maximum doit être connecté à l'alimentation du module de 230 Vac.

Section du conducteur : minimum 1,5 mm².

Enlevez environ 7 mm d'isolation du conducteur et vissez-le dans le connecteur Ph-N.

ATTENTION :

AVANT DE TRAVAILLER SUR LE MODULE, COUPEZ L'ALIMENTATION EN COURANT DE CELUI-CI.

SIGNIFICATION DES LED ⑤ :

LED Verte : alimentation.

LED rouge 'STATUS' : 2 secondes pendant le démarrage, puis pendant la programmation.

LED rouge 'ERROR' : Si une sortie est entrée en protection automatique (p.e. à cause d'un court-circuit, surchauffage ou surcharge). En coupant la sortie, la sortie sera réinitialisée et le LED rouge sera éteint.

LED Orange 1-4 : sortie active.

COMMANDE MANUELLE ⑥ :

Est utilisée pour supplanter la commande des sorties relais par le bus. Appuyez pendant 2 secondes simultanément sur les boutons « SEL » et « ON/OFF » qui se trouvent sur le dessus du module relais. Pendant que vous appuyez sur les deux boutons, la LED rouge entre les deux boutons clignote durant 2 secondes puis reste allumée – en même temps, la LED orange sous la première sortie clignote rapidement. Appuyer sur le bouton « ON/OFF » permet d'activer la sortie relais concernée en permanence, de la désactiver en permanence ou de la placer en mode automatique (contrôle par le bus). Le réglage est indiqué par la LED orange qui se trouve sous la sortie relais :

- Activée en permanence = la LED clignote : allumage long, extinction brève
- Désactivée en permanence = la LED clignote : allumage bref, extinction longue
- Automatique (contrôlée par le bus) = la LED est allumée (orange) en continu.

Pour passer d'une sortie à une autre (de 1 à 4), appuyez sur le bouton « SEL ».

Si vous n'appuyez plus sur le bouton « SEL » ou « ON/OFF » pendant 5 secondes, la LED rouge entre ces deux boutons s'éteint et les boutons « SEL » et « ON/OFF » deviennent inactifs. Vous pouvez alors voir sur le module quel est le statut du relais concerné.

Si vous appuyez simultanément pendant plus de 5 secondes sur les boutons « SEL » et « ON/OFF » (la LED rouge entre les deux boutons clignote d'abord 2 secondes, reste ensuite allumée pendant 2 secondes, puis s'éteint), toutes les sorties du module relais repassent en mode automatique (c'est-à-dire commandées par le bus).

4. Données techniques

SPÉCIFICATIONS GÉNÉRALES :

MODULE DE VARIATEUR ANALOGIQUE

ANA04

- Alimentation : 230 Vac +/-10%, 50 Hz – protection maximale 16 A/2 P
- Tension en circuit ouvert : testé sur 3 kVac
- Consommation typique : 1,5 VA
- Température ambiante :
Température de fonctionnement : de 10 °C à 50 °C
Température de stockage : de -10 °C à 60 °C
- Taux d'humidité maximal : 93%, pas de condensation
- Charge du bus : 10 mA en cas de tension nominale de 13,8 V
- Fusible interne : 500 mA monophasé
- Altitude d'installation maximale : 2.000 mètres.

SORTIES:

- OUT1 – OUT4 : 4 sorties analogues 0-10V ou 1-10V
- Chaque sortie
 - Max 5mA Source (0-10V)
 - Max. 100mA Sink (1-10V)

SPÉCIFICATIONS PHYSIQUES :

- Boîtier : plastique, auto-extinguible, conforme à UL94-V0
- Degré de protection : IP20, EN60529
- Installation : installation rapide sur rail DIN, largeur de 9 modules
- Dimensions (H x P x L) : 62 mm x 90 mm x 107 mm
- Poids : environ 0,321 kg

PROTECTION ÉLECTRIQUE

- Bus : 13,8 VDC basse tension
- Conforme à EN60950-1:2006
- Tension en circuit ouvert : le module a été testé et approuvé sur 3 kVac (50 Hz, 1 min)
- Non toxique, conforme à WEEE/RoHS

CE

- Conforme aux réglementations relatives à la CEM et à la basse tension. Le module est conforme aux normes HBES – EN50090-2-2 et EN60950-1:2006.

5. Schéma de dimensionnement

Dimensions en mm.

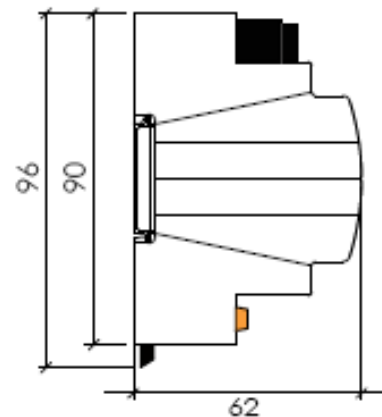
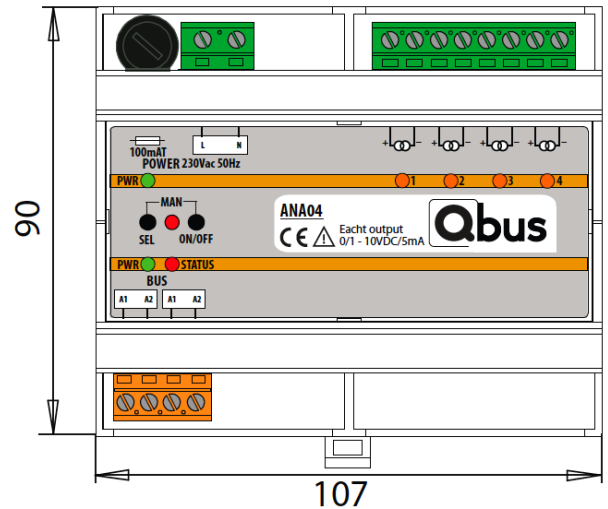

Largeur = 9 modules

1 module = 17 mm

6. Conditions de garantie

Période de garantie : 2 ans à compter de la date de livraison. La garantie échoit si le module a été ouvert ! Les modules défectueux, accompagnés d'une description du problème, doivent être renvoyés dans un paquet non affranchi à notre service clientèle :

Qbus S.A.

Joseph Cardijnstraat 19
B-9420 Erpe-Mere
Tél. : +32 (0)53 60 72 10
Fax : +32 (0)53 60 72 19
E-mail : support@qbus.be