

Fiche technique

Couvercle d'angle intérieur, pour goulottes de type
WDKH 15030
N° de réf. 6160026

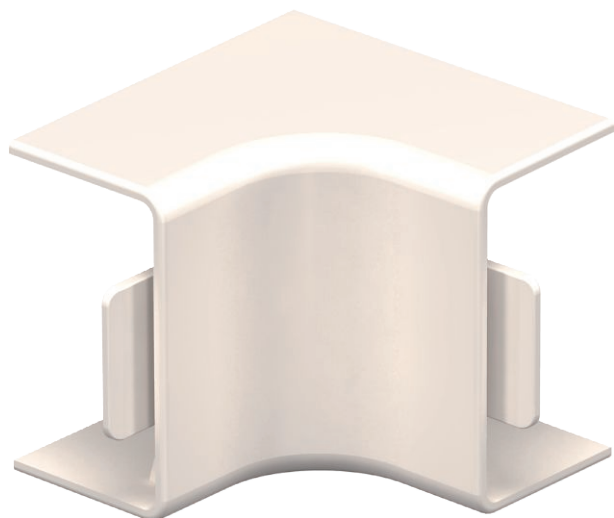

Angle intérieur pour un changement de direction des goulottes WDK.
Les pièces de forme se positionnent par recouvrement.



PVC chlorure de polyvinyle

Données sources

N° de réf.	6160026
Type	WDK HI15030CW
Dimension	15x30mm
Coloris	blanc crème
Numéro RAL	9001
Matériau	chlorure de polyvinyle
Matériau abréviation	PVC
Unité de vente minimale	4 Pièces
Poids	0,79 kg/100 pc

Caractéristiques techniques

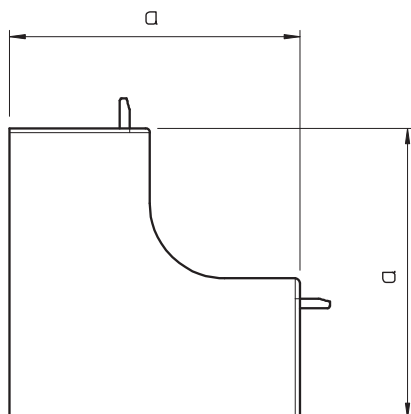

Longueur	38,50 mm
Largeur	30,00 mm
Hauteur	17,50 mm
Dimension H	30,00 mm
Dimension a	38,50 mm
Exécution	Capot de pièce en forme
Type de fixation	encliquetable
pour une dimension de goulotte	15 x 30
Convient pour le maintien de fonction	<input type="checkbox"/>
Sans halogène	<input type="checkbox"/>
Profondeur de la goulotte	15,00 mm
Feuillard de protection auto-extinguible	<input checked="" type="checkbox"/>
Zone d'angle	90,00 - 90,00 °