



C+ube®

Handleiding  
Manuel

## Index

1 • Inleiding.....	3
2 • Samenstelling kit .....	4
3 • Bedieningen .....	5
4 • XVK4 aanwezigheidsensor .....	5
5 • Samenstelling ventilatoreenheid .....	6
6 • Werking.....	7
6.1 • Vraagsturing .....	7
7 • Montage-instructies.....	8
7.1 • Afmetingen .....	8
7.2 • Montage instructies .....	9
7.3 • Plaatsing C+ube® : wand/plafondmontage.....	9
7.4 • Plaatsing dakdoorvoer.....	10
8 • Elektrische aansluiting.....	11
8.1 • Bedradingsschema.....	12
8.2 • Drukcurves (inregelen) .....	13
9 • Bediening.....	14
9.1 • Touchdisplay .....	14
9.1.1 • Aanmelden bediening .....	14
9.1.2 • Lay-out bediening .....	16
9.1.3 • Functies bediening .....	17
9.2 • Timerbediening.....	42
9.2.1 • Aanmelden bediening .....	42
9.2.2 • Lay-out bediening.....	42
9.2.3 • Functies bediening .....	42
9.2.4 • Repeater .....	43
9.2.5 • Resetten van de Timerbediening .....	43
10 • Foutmeldingen .....	44
11 • Plaatsing van het design extractierooster .....	44
12 • Schoonmaak en onderhoud.....	45
13 • Garantievoorwaarden .....	46
13.1 • EPB Stavingsstuk .....	46
13.2 • EC verklaring van overeenstemming.....	47
13.3 • Garantievoorwaarden gebruiker.....	48
13.4 • Service .....	48

## 1 • Inleiding

**Belangrijk ! Lees deze instructies alvorens met de installatie te beginnen !**  
**Installeer dit product NIET in ruimtes waar volgende zaken aanwezig zijn of zich kunnen voordoen:**

- Overdag vette atmosfeer
- Corrosieve of ontvlambare gassen, vloeistoffen of dampen
- Kamerluchttemperaturen boven de 40°C of lager dan -5°C.
- Relatieve vochtigheid hoger dan 90% of buiten
- Obstakels die de toegang of het verwijderen van de ventilatoreenheid verhinderen
- Bochten in de leidingen vlak voor de ventilatoreenheid
- De C+ube® mag niet aangesloten worden op een gemotoriseerde dampkap of droogautomaat.

### Veiligheidsinstructies:

- A. Alle bekabeling dient uitgevoerd te worden door een gekwalificeerd persoon.
- B. Zorg ervoor dat de elektrische voeding overeenstemt met 230V, 1 fase, 50Hz.
- C. De ventilatoreenheid kan enkel gebruikt worden met de gepaste RENSON® accessoires.
- D. De installateur dient ervoor te zorgen dat de ventilatoreenheid minstens op 600 mm afstand geplaatst wordt van een schoorsteenpijp.
- E. De eenheid mag niet gebruikt worden op plaatsen waar hij mogelijk onderworpen kan zijn aan waterstralen.
- F. Bepaalde situaties kunnen vereisen dat akoestisch dempend materiaal dient te worden gebruikt
- G. De afvoer van de ventilator dient steeds naar buiten te gebeuren.

### Algemene veiligheidsvoorschriften:

Neem bij de installatie van het apparaat steeds de veiligheidsvoorschriften in de handleiding in acht. Het niet opvolgen van deze veiligheidsvoorschriften, waarschuwingen, opmerkingen en instructies kan leiden tot schade aan de C+ube® of tot persoonlijk letsel; waarvoor RENSON® NV niet verantwoordelijk gesteld kan worden.

- De installatie van de C+ube® dient uitgevoerd te worden in overeenstemming met de algemene en plaatselijk geldende bouw-, veiligheids- en installatievoorschriften van gemeente en andere instanties.
- Alleen een erkende installateur mag de C+ube® installeren, aansluiten, in bedrijf stellen en onderhoud uitvoeren anders dan in deze handleiding staat omschreven.
- Volg steeds veiligheidsvoorschriften, waarschuwingen, opmerkingen en instructies uit de handleiding op.
- Bewaar de handleiding in de buurt van de C+ube®.
- Aanpassingen aan de C+ube® zijn niet toegestaan.
- Instructies voor het onderhoud dienen nauwgezet opgevolgd te worden om schade en/of slijtage te voorkomen.
- Het is aanbevolen een onderhoudscontract af te sluiten zodat het toestel regelmatig gecontroleerd en gereinigd wordt.
- Zie sectie 12 voor andere onderhoudsinstructies. Het apparaat moet aanrakingsveilig gemonteerd worden. Dit houdt o.a. in dat onder normale bedrijfsomstandigheden niemand bij bewegende of spanningsvoerende delen van de ventilator kan komen zonder daar een bewuste handeling voor te doen, zoals:
  - Demonteren van het deksel met daarvoor geschikt gereedschap
  - Het uitnemen van de motormodule van de ventilator na het wegnemen van het deksel met daarvoor geschikt gereedschap.
  - Het loskoppelen van een kanaal of regelklep aan de aansluitmonden tijdens normaal regime.

## Specifiek getroffen veiligheidsvoorzieningen en maatregelen:

- De C+ube® is dusdanig geconstrueerd dat bij normaal gebruik en zonder doelgerichte handelingen het niet mogelijk is in aanraking te komen met bewegende of spanningsvoerende onderdelen.
- Met de hand aanraken van de ventilator mag niet mogelijk zijn. Daarom dient steeds een kanaalwerk aangesloten te worden op de C+ube® alvorens het in bedrijf te stellen. De minimale kanaallengte bedraagt 1,5 m.
- Het toestel kan niet geopend worden zonder gereedschappen.
- De C+ube® voldoet aan de wettelijke eisen die gesteld worden aan elektrische apparaten.

De volgende specifieke veiligheidsmaatregelen moeten in acht genomen worden:

- Zorg er steeds voor dat voor de aanvang van werkzaamheden het apparaat spanningsloos is door het voedingsnoer uit de wandcontactdoos te halen of door het uitschakelen van de zekering. (Meet na of dit daadwerkelijk gebeurd is!)
- Gebruik passend/geschikt gereedschap voor het uitvoeren van werkzaamheden aan de C+ube®
- Gebruik het apparaat alleen voor toepassingen waarvoor het apparaat ontworpen is zoals hieronder vermeld.
- Altijd min. 30 seconden wachten bij heraansluiten van de voeding.



### OPGELET:

De ventilatie-eenheid dient permanent te functioneren, dwz dat de C+ube® nooit uitgeschakeld mag worden. [wettelijke verplichting volgens NBN D50-001 Hoofdstuk 4.2. Systeem C]

## 2 • Samenstelling kit

- 1 x Motor unit EX425CU
- 6 x Afdekdop en/of Red Ø125> Ø80mm
- 1 x Adaptor 125-150 mm (afblaas)
- 1 x TouchDisplay met CO<sub>2</sub> (230V)
- 2 x XVKS aanwezigheidssensor (wit)
- 1 x Handleiding
- 1 x Stavingsstuk / garantieformulier





### 3 • Bedieningen

De kit bevat standaard een TouchDisplay bediening met geïntegreerde CO<sub>2</sub>-sensor.

Deze bediening moet omwille van de CO<sub>2</sub> meting in de keuken in of in de buurt van de keuken geplaatst worden.

- In geval van een gesloten keuken dient de bediening in de keuken zelf geplaatst te worden.
- In geval van een open keuken dient de bediening in de buurt van de keuken geplaatst te worden.

Optioneel kan ook een timerbediening met boostfunctie geplaatst worden. U kan op deze bediening een tijdsinterval instellen waarin het ventilatiesysteem op volle kracht draait. Deze functie kan u bijvoorbeeld gebruiken voor nightcooling. Tijdens de warme zomermaanden kan u's avonds de woning intensief spoelen met frisse buitenlucht om de woning af te koelen.



### 4 • XVKS Aanwezigheidssensor

De XVKS aanwezigheidssensor dient geplaatst te worden in elke ruimte waar een toilet aanwezig is. Indien u een toilet in de badkamer heeft, plaats dan de sensor zo dicht mogelijk in de buurt van het toilet om onnodige aanwezigheidsdetectie te vermijden (bv. kort binnen en buiten lopen van de badkamer).

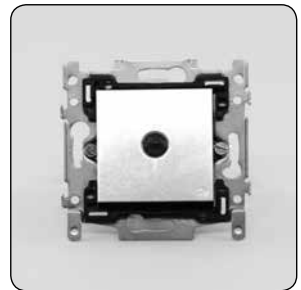
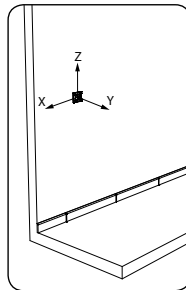
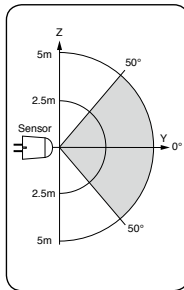
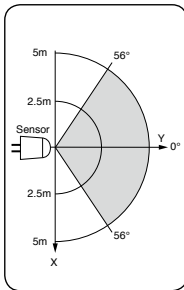

## 5 • Samenstelling ventilatoreenheid

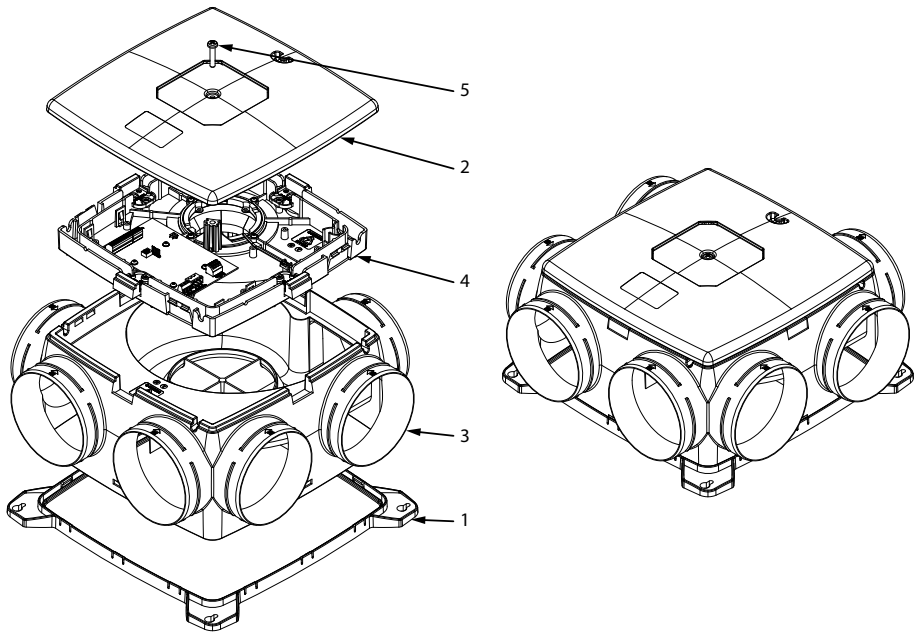

Item	Aantal	Omschrijving
1	1	Ventilator behuizing montagebasis
2	1	Ventilator afdekplaat
3	1	Slakkenhuis
4	1	Assembly motorplaat
5	1	Bolcilinderschroef met kruisgleuf (Phillips) - M6x30

## 6 • Werking

De goede werking van het Systeem C+® wordt slechts gegarandeerd wanneer volgende 3 pijlers op elkaar afgestemd zijn:

- Toevoer: Zelfregelende RENSON® ventilatieroosters klasse P3 (of P4)
- Doorvoer: Deurrooster of spleet onder deur  
(vrije keuze met minimum doorlaat van 25 m<sup>3</sup>/h/m bij 2 Pa)
- Afvoer: C+ube® ventilatiesysteem dat volautomatisch detecteert op relatieve vochtigheid / aanwezigheid en CO<sub>2</sub>

### 6.1 • Vraagsturing

De C+ube® past het extractiedebiet aan aan de gemeten luchtkwaliteit en dit op basis van 3 parameters:

- Relatieve vochtigheid: Vochtigheidssensor centraal in de motorunit ingebouwd
- Aanwezigheid: Aanwezigheidssensor in ruimtes met een toilet
- CO<sub>2</sub>: CO<sub>2</sub> sensor in de TouchDisplay

#### **OPGELET:**

De C+ube® stuurt het debiet niet individueel per ruimte (geen regelkleppen).  
De vereiste debieten per ruimte dienen dus ingeregeld te worden door manueel verstelbare extractieroosters.



## 7 • Montage-instructies

### 7.1 • Afmetingen

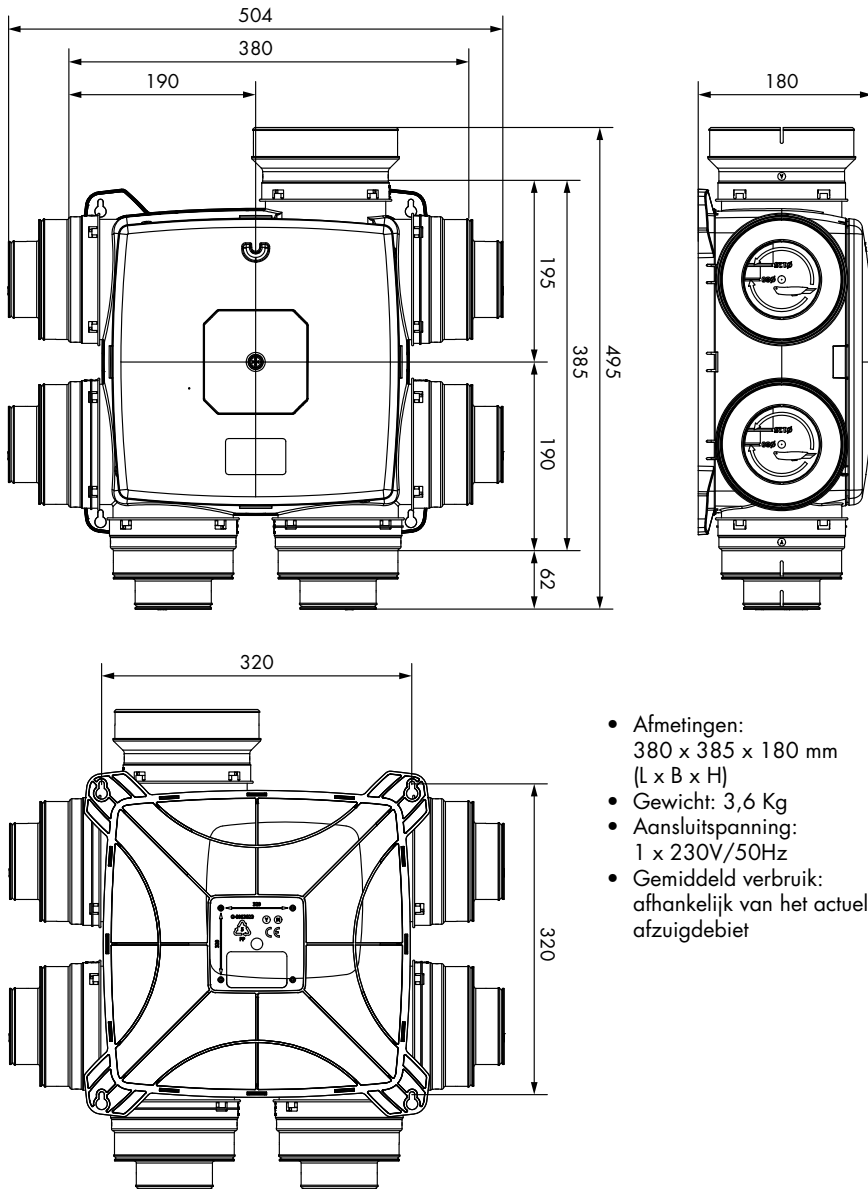

## 7.2 • Montage instructies

De C+ube® kan bevestigd worden aan een wand met 4 schroeven d.m.v. de geïntegreerde bevestigingsgaten in de basis van de ventilatorbehuizing.

- Het apparaat kan aan de wand bevestigd worden met gepaste schroeven voor de desbetreffende ondergrond, bij voorkeur trillingvrij bevestigen aan een massieve wand met een minimale massa van 100 Kg/m<sup>2</sup>. Bij voorkeur wordt er nog gebruik gemaakt van trilling dempend materiaal tussen de unit en de montagewand. Bij wandmontage dient het apparaat waterpas geplaatst te worden.

## 7.3 • Plaatsing C+ube® : wand/plafondmontage

- Kies de opstellingsruimte in de technische ruimte of elders (in de buurt van de dak-/muurdoorvoer) waar de ventilatorunit geplaatst kan worden en de aansluiting van het kanaalnetwerk eenvoudig kan geschieden.
- Afblaasleiding ø150 mm en beperken tot 3 meter in een woning.
- Installeer het ventilatiesysteem zodat de leidingen met zo weinig mogelijk bochten kunnen aangesloten worden.
- Plaats de ventilator bij voorkeur op een zolder, boven de "natte" ruimtes zoals badkamers, toiletten, ... niet boven een slaapkamer om een eventuele geluidsoverdracht te beperken.
- Positioneer de ventilator centraal t.o.v. de te ventileren ruimtes zodat de buislengtes zo homogeen mogelijk verdeeld zijn.
- Aanzuigleidingen zijn min. in ø80 mm, voor debieten > 50 m<sup>3</sup>/h is dit standaard in ø125 mm.
- Bij gebruik van Easyflex kanalen wordt 1 flexibel kanaal gebruikt voor debieten ≤60m<sup>3</sup>/h. Voor debieten > 60 m<sup>3</sup>/h dienen 2 Easyflex kanalen gebruikt te worden.

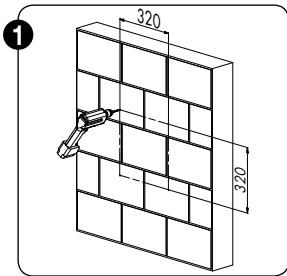

1 Plaats de bodemplaat van de C+ube® tegen de wand en teken de schroefgaten af (wand moet een minimale massa van 100 kg/m<sup>2</sup> hebben om geluidsoverdracht te vermijden).

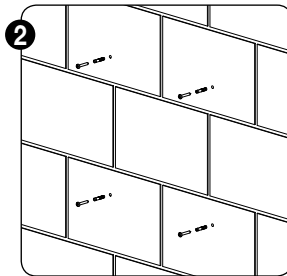

2 Monteer wandpluggen en schroeven (geschikt voor het type ondergrond) op de wand. Zorg ervoor dat de kop van de schroeven ± 7 mm uitsteken.

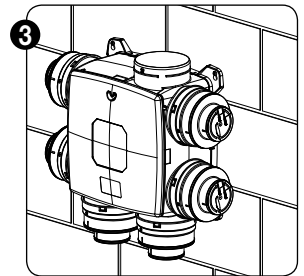

3 Haak de ventilatoreenheid over de 4 voorgesmonteerde schroeven. Let er op dat de afblaat in de richting van de dakafvoer geplaatst wordt

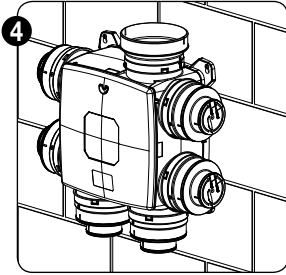

4 Plaats het aantal gewenste aansluitdoppen op de ventilatoreenheid en snij ze af op de gewenste diameter (Ø80 mm / Ø125 mm).

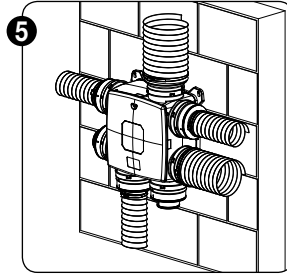

5 Sluit de andere aanzuigpunten af met de bijgeleverde stoppen. Sluit het kanaalwerk aan op de aansluitstukken. Gebruik hiervoor spanbanden.

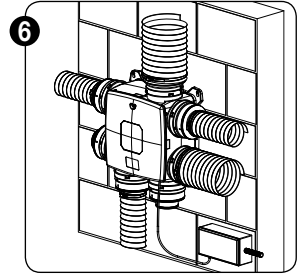

6 Schroef de afdekplaat van de ventilatorbehuizing los. Voeding uit! Zorg ervoor dat de netvoeding uitgeschakeld is. Sluit de aansluitingskabel voor de 3 standenschakelaar en de voedingskabel aan volgens het aansluitschema (sectie 8.1)

## 7.4 • Plaatsing dakdoorvoer

Plaats een dakdoorvoer (maximaal 10Pa drukverlies bij 250 m<sup>3</sup>/h) of een muurrooster (type dampkaprooster of geveldoorvoerrooster) met ronde aansluiting Ø150 mm zo dicht mogelijk (<2 m) bij de ventilator. Verbind de ventilatorafvoer d.m.v. een geïsoleerde flexibele buis diameter 125/150 mm met klembanden.

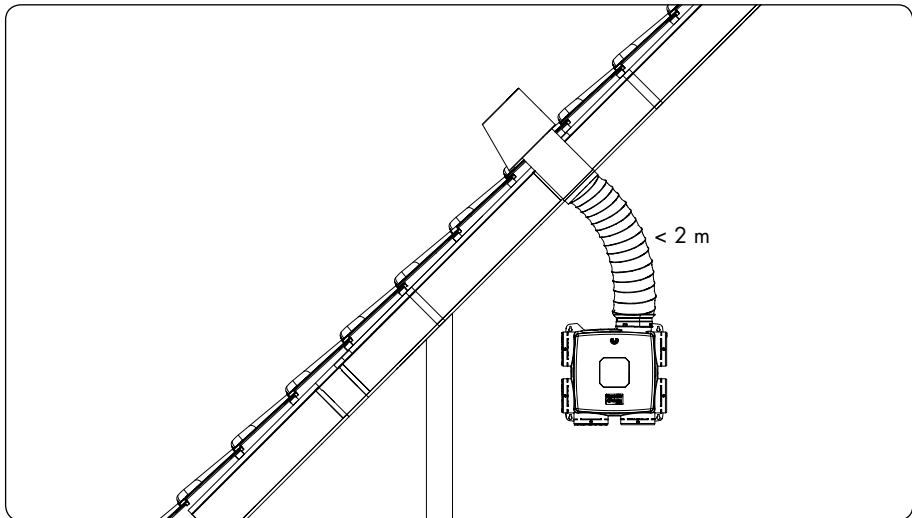

## 8 • Elektrische aansluiting

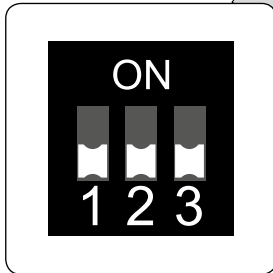
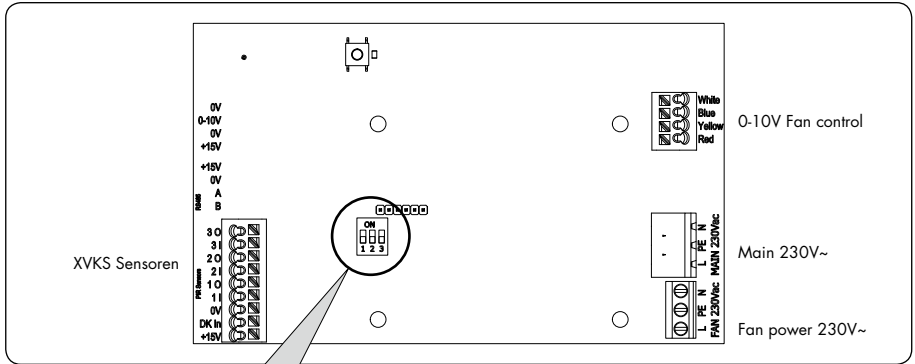

Alle drie de dipswitches moeten op  staan om een goede werking van het systeem te garanderen.

## 8.1 • Bedradingschema

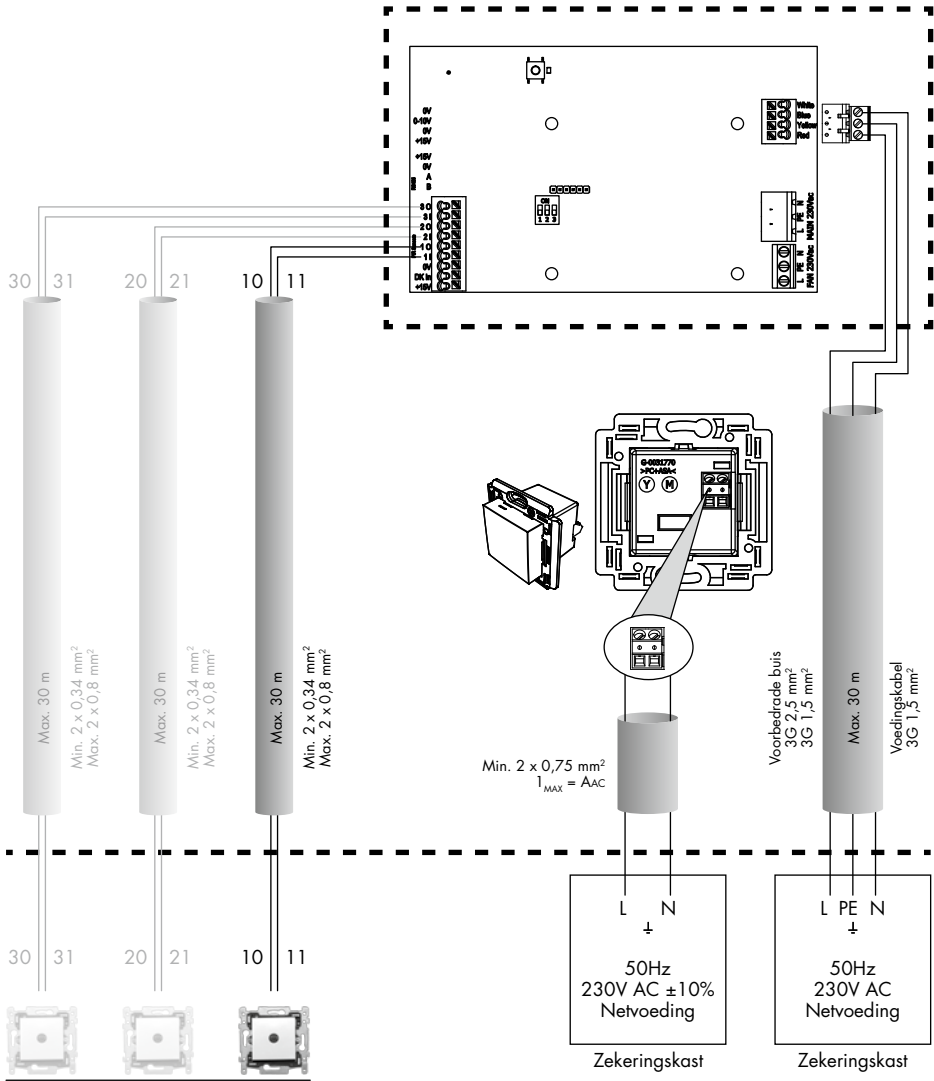

Optioneel tot 3 sensoren aan te sluiten

Standaard RENSON XVKS  
aanwezigheidsensor  
NIKO sokkel met klauwbevestiging  
Afdekplaat niet inbegrepen  
Centrale kern past ook in Bidno  
N47026 en L47026  
Badkamer

Bijv. 2de badkamer en 2 x toilet



De installatie en elektrische aansluiting van de verschillende componenten mag enkel gebeuren door bevoegd personeel overeenkomstig de geldende veiligheidsmaatregelen.



## 8.2 • Drukcurves (inregelen)

Bij het inregelen van het systeem is het belangrijk onderstaande drukcurves in acht te nemen. Raadpleeg voor de inregelprocedure **sectie 9.1.3.3.1**.

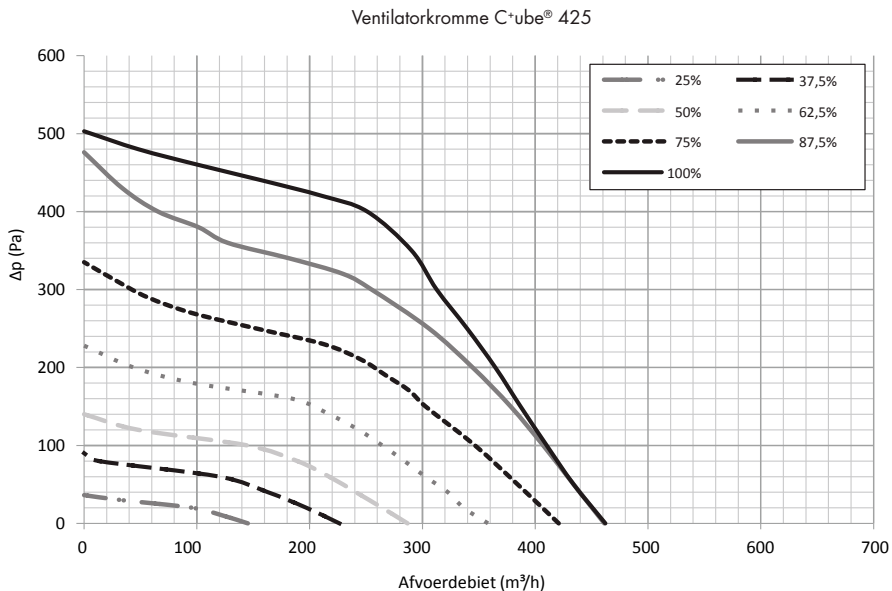

## 9 • Bediening

Wanneer de TouchDisplay voor het eerst wordt ingeschakeld verschijnt het scherm waarop de klok wordt ingesteld.

### 9.1 • Touchdisplay

#### 9.1.1 • Aanmelden bediening



De dagaanduiding licht op.  
Met ▼ of ▲ kan de actuele dag ingesteld worden.  
Druk op ■ om te bevestigen.



Na de dagaanduiding kan ook het actuele uur worden ingesteld.  
Met ▼ of ▲ kan het uur en de minuten ingesteld worden.  
Druk telkens op ■ om te bevestigen.



Na de tijd – en datum aanduiding, dient vervolgens de landinstelling gekozen te worden.  
Gebruik ▼ of ▲ om tussen de landen te wisselen en  
druk ■ om te bevestigen.

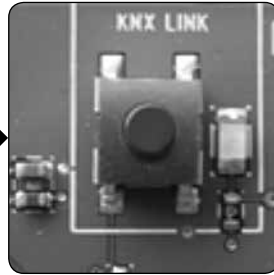
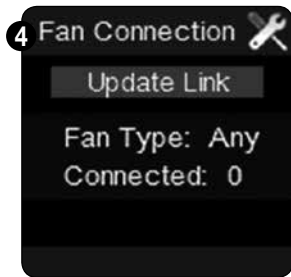

Na de landinstelling licht 'update link' op. Om de bediening te koppelen met de ventilatie-unit, dient u kort op het LINK knopje op de printplaat van de C+ube® te drukken. De volgende groene LED gaat nu knipperen.

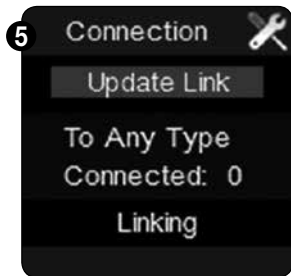

Zodra de groene LED op de printplaat begint te knipperen, drukt u op ■ op de Touchdisplay. Onderaan de Touchdisplay verschijnt 'Linking'.

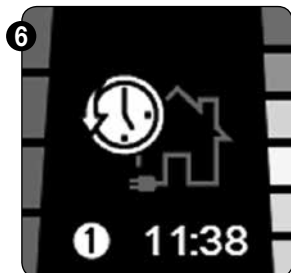

Na een succesvolle linkprocedure gaat de bediening automatisch naar het hoofdmenu.

9.1.2 • Lay-out bediening

Huidige ventilatiestand (1-4) ⇨

Bedieningsmodus ⇨

Weergave programmapunt ⇨

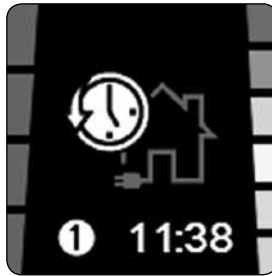

⇨ Huidige luchtkwaliteit  
(groen - oranje - rood)

⇨ Tijdsweergave

L4 ⇨

L3 ⇨

L2 ⇨

L1 ⇨

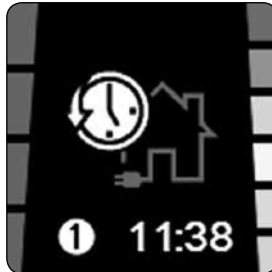

⇨ Kleuraanduiding komt overeen met achterliggend CO<sub>2</sub> gehalte:

Rood

CO<sub>2</sub> ≥ 1850 ppm

1500 ppm ≤ CO<sub>2</sub> ≤ 1850 ppm

1250 ppm ≤ CO<sub>2</sub> ≤ 1250 ppm

950 ppm ≤ CO<sub>2</sub> ≤ 950 ppm

650 ppm ≤ CO<sub>2</sub> ≤ 650 ppm

CO<sub>2</sub> ≤ 650 ppm

Groen

### 9.1.3 • Functies bediening

#### 9.1.3.1 • Bedieningsmodes

Er bestaan drie ventilatiemodes. Handmatig, automatisch en nachtmode. U kan van mode wisselen door telkens kort (<1 sec) op ■ te drukken.

- **Automatische mode (= vraagsturingmode)**



Als de automatische mode geactiveerd is, dan volgt het ventilatiesysteem de voorgeprogrammeerde ventilatieregeling (zie sectie 9.1.3.2.1). Net zoals u een thermostaat zou programmeren, kan u ook uw ventilatiesysteem een tijdsprogramma laten volgen.

bv: 07:00 – L3 ⇒ 08:00 – L1 ⇒ 12:00 – L3 ⇒ 13:00 – L1 ⇒  
16:00 – L2 ⇒ 22:00 - Nachtmode



Enkel wanneer de automatische mode actief is, zal ook de vraagsturing van het ventilatiesysteem werken. Dit betekent dat het debiet van het toestel zich automatisch zal aanpassen als de relatieve vochtigheid stijgt, er aanwezigheid is in de toiletten of als de CO<sub>2</sub> drempelwaarde overschreden wordt in de keuken. Zodra de luchtkwaliteit terug in orde is of er niet langer aanwezigheid is in de toiletten; volgt het debiet terug het vooraf geprogrammeerde regime.

Tijdens de automatische mode is het mogelijk om handmatig het ventilatieniveau aan te passen met ▼ of ▲. Omdat u afwijkt van het vooraf ingestelde ventilatieprogramma, zal het programmapunt rood kleuren. Bij het bereiken van een volgend programmapunt (1-8) wordt opnieuw het ventilatieniveau uit de programma-instelling gevolgd.

De blauwe balkjes op de bediening duiden telkens het actuele ventilatieniveau aan.

Als het ventilatieniveau aangepast wordt door de vraagsturing tov het vooraf ingestelde programmapunt, krijgt u hiervan een visualisatie:



Indien omwille van de CO<sub>2</sub>-regeling een hoger ventilatieniveau nodig is dan het geprogrammeerde, wordt dit aangetoond met een groen blokje en kleurt het programmapunt rood.

Indien omwille van de vocht – of aanwezigheidsregeling een hoger ventilatieniveau nodig is dan het geprogrammeerde, zullen er extra blauwe blokjes bovenop het geprogrammeerde ventilatieniveau geplaatst worden en kleurt het programmapunt rood.

• **Handmatige mode**

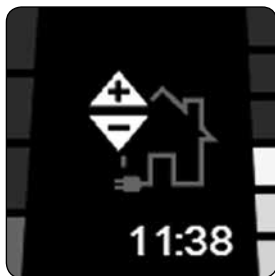

In de handmatige mode kunt u manueel bepalen in welke ventilatiestand het systeem dient te draaien (stand 1-4). Het systeem houdt dan geen rekening met programmapunten en ook de vraagsturing is niet actief. Met behulp van ▼ of ▲ kan u de ventilatiestand wijzigen.

- **Nachtmode**

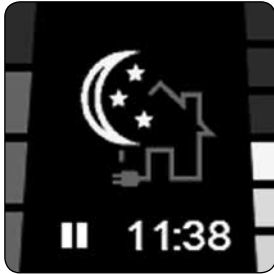

Wanneer de nachtmode geactiveerd wordt, wordt er altijd geventileerd volgens een vooraf ingesteld ventilatieniveau: altijd L3.

Wanneer de nachtmode manueel geactiveerd wordt, blijft deze functie actief tot 24:00 van de actuele dag. Alle andere programmapunten worden dan genegeerd tot middernacht. Dit wordt aangeduid door een pauseteken op de plaats van het programmapunt. Deze mode kan gebruikt worden om tijdens de zomermaanden, s'avonds de woning te spoelen met frisse buitenlucht om zo de woning af te koelen (nightcooling).

Vanaf 0:00 wordt de vooraf ingestelde programmaregeling terug gevolgd.

- **Boostmode**

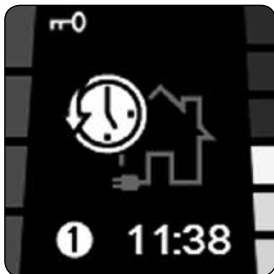

U kan het systeem in boost mode plaatsen door lang op ▼ te drukken. Hierdoor wordt het ventilatiesysteem in L4 geplaatst (ontwerpstand) en wordt er op de maximale capaciteit geventileerd. De boostmode kan onderbroken worden door lang op ▼ te drukken. Indien u dit niet doet, schakelt de boostmode zich na 3u15 min zelf uit en wordt terug overgegaan naar het actieve programmapunt.



De boostmode kan ook gegenereerd worden door activatie van een bijbediening (nightcooling). Op de bijbediening kan een tijdsinterval geactiveerd worden waarin de boost-stand actief blijft. Wanneer de boostmode geactiveerd wordt op een bijbediening, wordt de hoofdbediening vergrendeld (rode balkjes + sleutel symbool). Zodra de timer op de bijbediening terug op 0 staat, wordt er terug normaal geventileerd en wordt de hoofdbediening terug vrijgegeven.

Als een bijbediening de boostmode activeert, kan u de hoofdbediening alsnog vrijgeven door lang op ▼ te drukken.

9.1.3.2 • User menu

In het 'user menu' kunt u:

- Een programma instellen: instellen dag-, week- of weekend-programma, tot 8 programmapunten per dag (telkens keuze tussen L1-L4 per programmapunt).
- De klok en dag instelling wijzigen: dag van de week en tijdsinstelling (24H).
- De display settings wijzigen: helderheid van de display instellen en de taal van het user menu aanpassen.

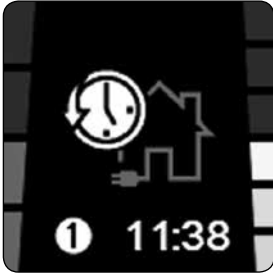

U kunt het user menu bereiken door

- 3 sec de ■ knop in te drukken
- Simultaan ▼ en ▲ kort in te drukken

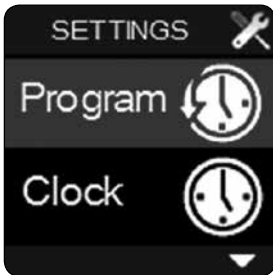

- Met ▼ en ▲ kan u kiezen tussen de verschillende user menu's
- Een menu selecteren doet u met ■
- Het user menu verlaten doet u door
  - o 3 sec de ■ knop in te drukken
  - o Simultaan ▼ en ▲ kort in te drukken



## ⇒ 9.1.3.2.1 • Programma

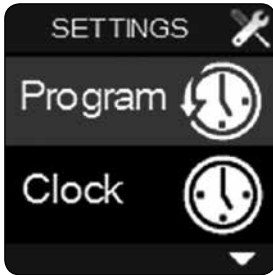

Selecteer 'program' in het user menu en bevestig met ■.



Met ▼ en ▲ kan u een periode kiezen. U kan een week, midweek, weekend of specifieke dag kiezen.

Selecteer de gewenste periode in het user menu met en bevestig met ■.

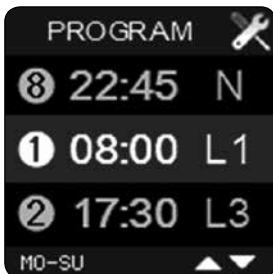

Met ▼ en ▲ kan u door de verschillende programmapunten in de gekozen periode bladeren.

U kan telkens het uur en het bijhorende ventilatieniveau wijzigen met ▼ en ▲ en telkens bevestigen met ■.

Om het User menu 'program' te verlaten houdt u 3 sec ■ ingedrukt of drukt u kort simultaan op ▼ en ▲. U komt terug terecht in het user menu.

U kunt het ingestelde ventilatieprogramma bekijken door in het 'user menu – program' gedurende 3 sec alle drie de knoppen in te drukken.

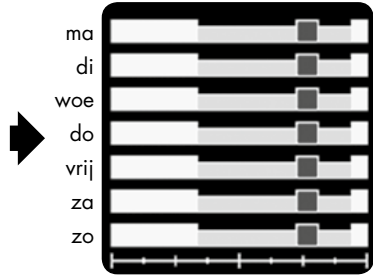
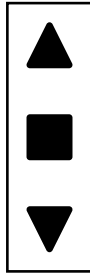

Legende:

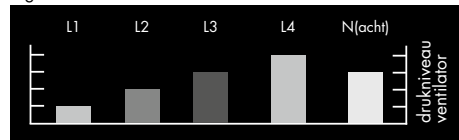

⇒ 9.1.3.2.2 • Klok

De dag en de tijd kunnen aangepast worden in het user menu 'clock'

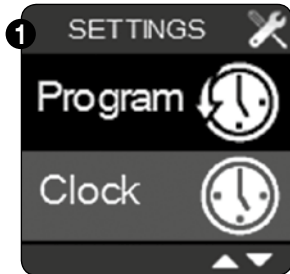

Selecteer 'clock' in het user menu en bevestig met ■.



Met ▼ en ▲ kan u de dag-instelling en het uur wijzigen. bevestig telkens uw keuze met ■.

Na het bevestigen van de tijd wordt het user menu 'clock' automatisch verlaten.



Wanneer gevraagd het user menu 'clock' wordt verlaten (door lang op ■ te drukken of ▼ en ▲ in te drukken) worden de veranderingen niet opgeslagen!

## ⇒ 9.1.3.2.3 • Display

In het user menu 'Display' kan u de scherminstellingen wijzigen.

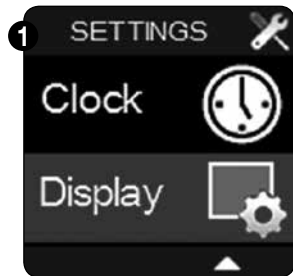

Selecteer 'display' in het user menu en bevestig met ■.



'Active time'. Dit is de tijd waarna de display in stand-by gaat.

Indien u de tijd op 0:00:00 plaatst, blijft de display continu actief.

Om te wijzigen bevestig met ■ en verander de waarde met ▼ en ▲. Zodra u uw keuze gemaakt hebt, terug bevestigen met ■.



'Brightness Active'. Hiermee stelt u de helderheid van de actieve display in.

U kan een waarde tussen 25% en 100% kiezen met ▼ en ▲. Bevestig terug met ■.

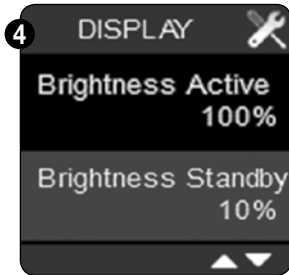

'Brightness Stand-by'. Hiermee stelt u de helderheid van de display in stand-by in.

U kan een waarde tussen 0% en 40% kiezen met ▼ en ▲. Bevestig terug met ■.

0% = display volledig uit + LED's druktoetsen uit  
5% = display volledig uit + LED's druktoetsen aan



'Language. Hiermee kiest u de taal die in het user menu gehanteerd wordt.

U kan kiezen tussen Engels, Nederlands, Frans en Duits met ▼ en ▲. Bevestig uw keuze met ■.



Wanneer gevraagd één van de submenu's (Active Time, Brightness Active, Brightness Standby of Language) wordt verlaten (door lang op ■ te drukken of ▼ en ▲ in te drukken) worden de veranderingen niet opgeslagen!

### 9.1.3.3 • Installer menu (voor de installateur)

Het installer menu laat u toe om de parameters voor de werking van het ventilatiesysteem te wijzigen.



Wij raden ten sterkste aan deze parameters **NIET** te wijzigen nadat het ventilatiesysteem afgesteld werd door een erkende installateur. Het wijzigen van deze parameters kan de goede werking van uw ventilatiesysteem beïnvloeden. Vraag telkens raad aan uw installateur



- Om toegang te krijgen tot het installer menu dient u vanuit de hoofdbedieningsmode naar het user menu te gaan (3 sec de ■ knop in te drukken of simultaan ▼ en ▲ kort in drukken).
- Als u in het 'user menu' simultaan ▼ en ▲ 3 sec indrukt, komt u terecht in het 'installer menu'.

In het installer menu kunnen volgende parameters gewijzigd worden:

- Ventilation levels
- CO<sub>2</sub> threshold
- Connect remotes
- Connect Fan
- Device settings
- Factory reset
- Signal strength
- Device information

- Kiezen tussen de verschillende installer menu's doet u met ▼ en ▲ en bevestig met ■.

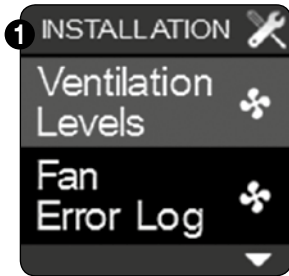

Met dit menu kan de ventilatorcapaciteit aangepast worden. Dit kan noodzakelijk zijn bij het inregelen van het ventilatiesysteem. Het ventilatiesysteem dient manueel ingeregeld te worden met behulp van regelbare designroosters of regelbare ventielen.

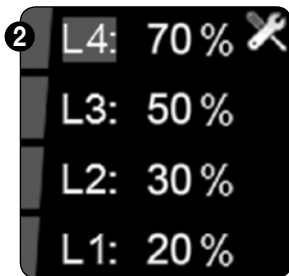

### Inregelen van het ventilatiesysteem

Voor het inregelen dient de unit in L4 geplaatst te worden. Dit is de ontwerpstand. Deze staat standaard op 70% ingesteld. Mocht het debiet in bepaalde plaatsen niet gehaald worden, kan L4 aangepast worden naar boven toe tot het debiet gehaald wordt. Mocht bij het inregelen echter blijken dat er teveel afgezogen wordt in L4, kan het debiet ook verlaagd worden.

Na het instellen van L4 kan u ook nog 3 andere levels definiëren.

- De percentages kunnen ingesteld worden tussen 100% en 20% (20% = min. ventilatieniveau).
- Er is altijd een minimaal verschil van 5% tussen de ventilatieniveaus
  - $\%L1 + 5\% \leq \%L2$
  - $\%L2 + 5\% \leq \%L3$
  - $\%L3 + 5\% \leq \%L4$



Na het wijzigen van een ventilatieniveau dient u in de manuele mode het gewijzigde level aan te sturen. Eens het level geactiveerd wordt, wordt de wijziging toegepast. Daarna kan u terug naar automatische mode overschakelen.

**Voor het nameten van de nominale debieten, dient L4 (ontwerpstand) geactiveerd te worden in de handmatige mode.**

⇒ 9.1.3.3.2 • Fan error log

Met dit menu kan u bij een eventueel slecht functioneren van het ventilatiesysteem, nagaan welke error zich heeft voorgedaan.

Er zijn 2 types errors: 'critical errors' en 'warnings'. Enkel bij een 'critical warning' zal de motor stoppen met draaien en zal pas terug ingeschakeld worden bij bevestiging van de gebruiker. Bij een 'Warning' zal de motor niet stoppen met draaien, maar dient u wel contact op te nemen met uw installateur om de defecte component te vervangen.

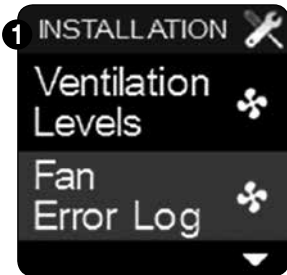

Selecteer 'Fan error log' met ▼ en ▲ en bevestig met ■.

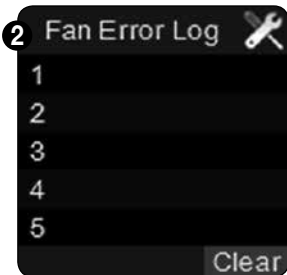

'Clear' licht op.  
Door op ■ te drukken, wist u de foutmeldingen.  
Dit heeft geen gevolgen voor de werking van het systeem.

	Code	Betekenis
<b>Critical errors</b>	16	Motor gestopt
<b>Warning</b>	30	Vochtsensor wordt niet gevonden
	31	Defect temperatuursensor
	32	Defect vochtsensor
	33	Defect CO <sub>2</sub> -sensor
	41	Aanwezigheidssensor 1 defect
	42	Aanwezigheidssensor 2 defect
	43	Aanwezigheidssensor 3 defect

⇒ 9.1.3.3.3 • CO<sub>2</sub> Threshold

In dit menu kan de drempelwaarde van de CO<sub>2</sub> regeling ingesteld worden.

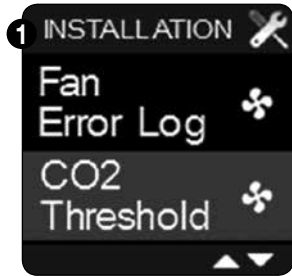

Selecteer 'CO<sub>2</sub> threshold' met ▼ en ▲ en bevestig met ■.

Wanneer gevraagd het installer menu 'CO<sub>2</sub> threshold' wordt verlaten (door lang op ■ te drukken of ▼ en ▲ in te drukken) worden de veranderingen niet opgeslagen!

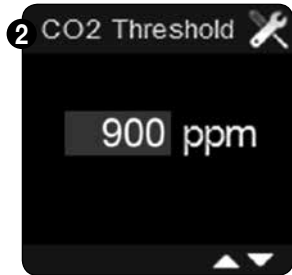

U kan een waarde tussen 450ppm en 2000ppm ingeven met behulp van ▼ en ▲. Bevestig met ■.

Zodra het CO<sub>2</sub>-gehalte in de keuken de drempelwaarde overschrijdt, zal er meer geventileerd worden tot het CO<sub>2</sub>-gehalte terug normaal is.

Default staat de drempelwaarde voor België ingesteld op 900ppm.



Als u een waarde >2000ppm ingeeft, schakelt u de CO<sub>2</sub> regeling uit en krijgt u bovenstaand scherm. Wij raden aan de CO<sub>2</sub> regeling nooit uit te schakelen.



## ⇒ 9.1.3.3.4 • Connect remotes

Met dit menu kunnen 1 of meerdere bijbedieningen aangesloten worden of verwijderd worden.

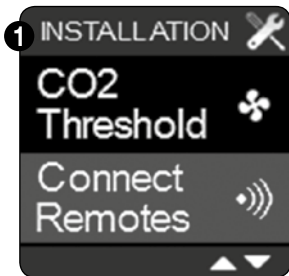
**A) Bijbediening aansluiten**

Selecteer 'Connect remotes' in het installermenu en bevestig met ■.

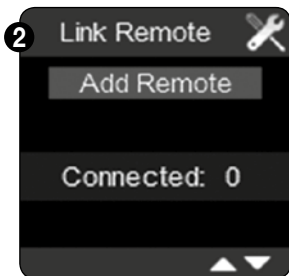

Zodra dit scherm verschijnt kan u de bijbediening aanmelden door op ■ te drukken.



Volgend scherm verschijnt. De verbinding wordt nu opengesteld om het signaal van de bijbediening te ontvangen. ("Adding" verschijnt op de onderste lijn).



Als u tijdens het aanmelden terug op ■ drukt, wordt het aanmelden onderbroken.

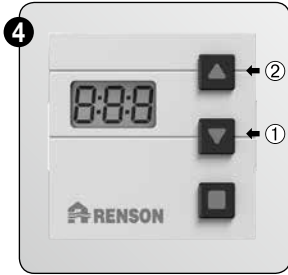

Druk nu op de bijbediening knop ① en ② samen in.

'Ln' verschijnt op het scherm van de bijbediening. Gedurende 20 sec zal de bediening een verbinding tot stand proberen te brengen.

Als de verbinding niet tot stand komt, verschijnt 'E01' gedurende enkele seconden. Herhaal de voorgaande stappen en probeer de bediening nogmaals aan te melden.



Bij een succesvolle verbinding verschijnt bovenstaand scherm.

Om het installer menu 'connect remotes' te verlaten, houdt u minimaal ■ drie seconden ingedrukt of drukt u kort simultaan op ▼ en ▲.

## B) Bijbediening verwijderen

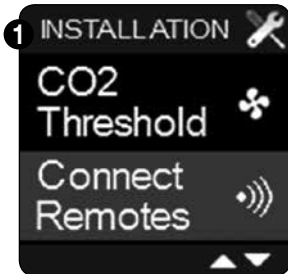

Selecteer 'Connect remotes' in het installermenu en bevestig met ■.

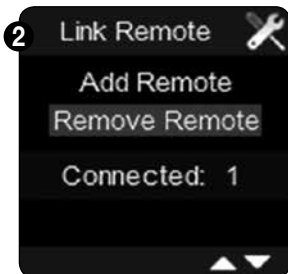

'Add remote' licht op. Met ▼ kan u naar 'remove remote' overgaan. Bevestig met ■.

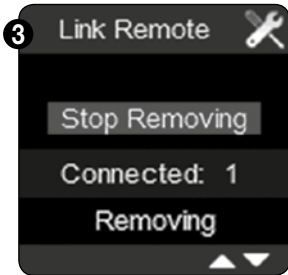

Volgend scherm verschijnt. Er wordt nu geprobeerd om de verbinding te verbreken ("Removing" verschijnt op de onderste lijn). Als tijdens het afmelden op ■ wordt gedrukt, dan wordt het afmelden onderbroken.

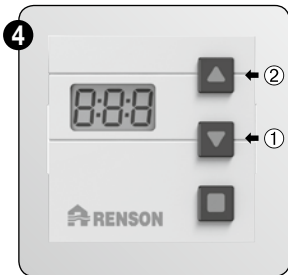

Druk op de bijbediening knop ① en ② samen in.

'Ln' verschijnt op het scherm van de bijbediening. Gedurende 20 sec zal de bediening de verbinding proberen te verbreken.

Wanneer het scherm verbreken van de verbinding niet gelukt is, verschijnt 'E01' gedurende enkele seconden. Herhaal de voorgaande stappen en probeer de bediening nogmaals af te melden.

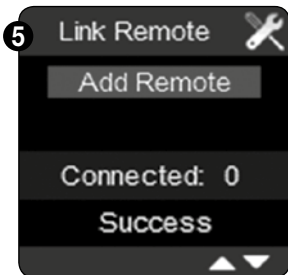

Bij het succesvol verbreken van de verbinding verschijnt volgend scherm en wordt het scherm van de bediening terug leeg.



Om het installer menu 'connect remotes' te verlaten, houdt u minimaal ■ drie seconden ingedrukt of drukt u kort simultaan op ▼ en ▲.

⇒ 9.1.3.3.5 • Connect fan

Met dit menu kunnen meerdere ventilatoren op 1 touchdisplay of 2 touchdisplays op 1 ventilator aangesloten worden. Tot 2 ventilatoren wordt een goede werking gegarandeerd.

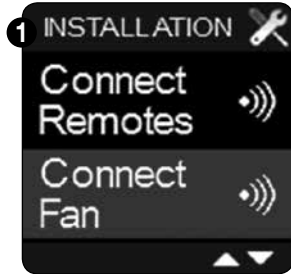

Selecteer 'Connect fan' in het installermenu en bevestig met ■.

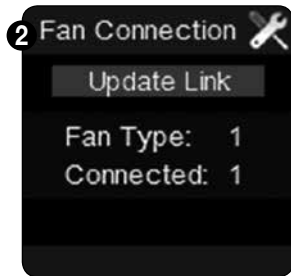

Volgend scherm verschijnt.  
Nu kan er verbinding gemaakt worden met een ventilator.

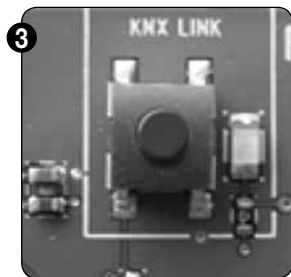

Druk op de printplaat van de C+ube® kort op het knopje LINK.  
De volgende LED gaat nu knipperen.

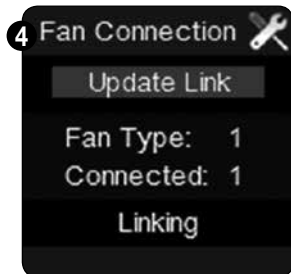

Druk nu op ■ op de TouchDisplay.  
Het laatste lijntje op de display verandert naar 'linking'.

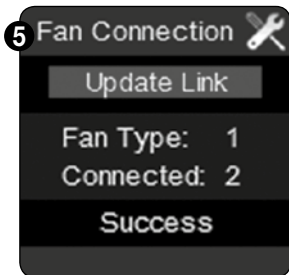

Volgend scherm verschijnt bij een succesvolle verbinding.

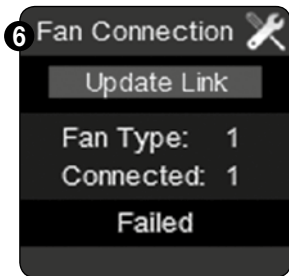

Dit scherm verschijnt bij een onsuccesvolle verbinding. Herhaal de procedure. (als verbinding wordt gemaakt met een reeds geïnstalleerde ventilator, verandert het aantal niet).



Om het installer menu 'connect fan' te verlaten, houdt u minimaal ■ drie seconden ingedrukt of drukt u kort simultaan op ▼ en ▲.

U kan het installer menu "connect fan" ook gebruiken om een tweede TouchDisplay te verbinden met 1 en dezelfde ventilator. Druk kort op het knopje 'LINK' op de printplaat van de C+ube® en druk vervolgens op de 2e TouchDisplay op update link (via menu 'connect fan'). Bij een succesvolle verbinding kunnen beide TouchDisplays gebruikt worden om de C+ube® aan te sturen.

Als twee TouchDisplays op 1 ventilator worden aangesloten, dient er één als hoofdbediening worden ingesteld en één als bijbediening. Gebruik hiervoor het installer menu 'device settings – main controller' (zie sectie 9.1.3.3.6 B).

## ⇒ 9.1.3.3.6 • Device settings

Met dit menu kan de bediening als repeater ingesteld worden en kan de TouchDisplay bediening als hoofd- of nevenbediening ingesteld worden.

### A) Bediening als repeater instellen

Het instellen van de bediening als repeater kan handig zijn als de andere bediening zich te ver van de ventilator bevindt. Het is dan immers mogelijk dat een signaal, gegenereerd op de andere bediening, de ventilator niet bereikt. Door de bediening als repeater in te stellen, zal het aan de andere bediening uitgezonden signaal, doorgegeven worden aan de bediening die zich dichterbij de ventilator bevindt. De bediening geeft dan het signaal door aan de ventilator.



We raden aan de bediening enkel in te stellen als repeater indien dit echt noodzakelijk is.

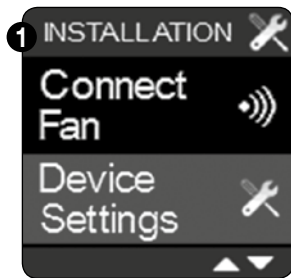

Selecteer 'Device settings' in het installermenu en bevestig met **■**.



Selecteer het menu 'KNX repeater' met **■**.



Kies met ▼ en ▲ of u de bediening als repeater wil instellen ("ON"). Bevestig uw keuze met ■.

Om het installer menu 'Device settings te verlaten, houdt u minimaal ■ drie seconden ingedrukt of drukt u kort simultaan op ▼ en ▲.



## B) TouchDisplay als hoofdbediening en bijbediening definiëren

(ENKEL VAN TOEPASSING BIJ MEERDERE TOUCHDISPLAY BEDIENINGEN)

(ELKE BEDIENING DIEN MET DE VENTILATOR VERBONDEN TE WORDEN, ZIE 9.1.3.3.5)

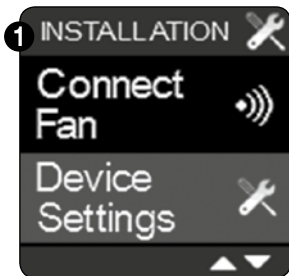

Selecteer 'Device settings' in het installermenu en bevestig met ■.



Selecteer het menu 'Main controller met ■.



Kies met ▼ en ▲ of u de bediening als hoofdbediening wil instellen. Bevestig uw keuze met ■.

⇒ 9.1.3.3.7 • Factory reset

Met dit menu kan u 4 instellingen terug resetten.

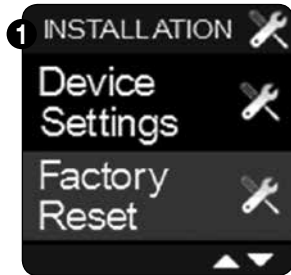

Selecteer 'Factory reset' in het installermenu en bevestig met ■.

**A) Clear fan list**

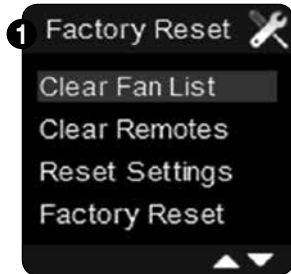

Met dit menu verbreekt u de verbinding van de Touchdisplay met de ventilator(en). Om ook de ventilator te resetten moet u lang op de drukknoop op de printplaat drukken. Zodra de groene LED gaat branden (continu) is de ventilator gereset.



Door op ▼ te drukken licht 'OK' op. Druk vervolgens op ■ om te bevestigen.

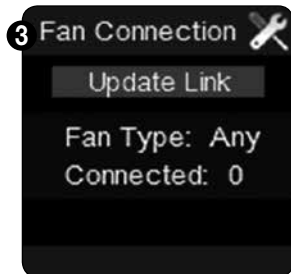

U krijgt nu bovenstaand scherm. Er moet opnieuw verbinding gemaakt worden met een ventilator. Zie 9.1.3.3.5.



**B) Clear remotes**

Met dit menu verbreekt u de verbinding met de bijbediening(en).

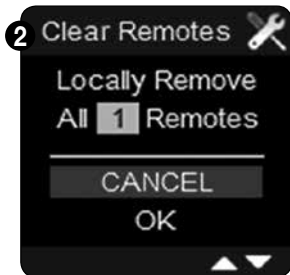

Door op ▼ te drukken licht 'OK' op.  
Druk vervolgens op ■ om te bevestigen.  
De verbinding met de bijbediening(en) wordt verbroken.  
Meld dan terug een nieuwe bediening aan zoals  
vermeld in 9.1.3.3.4.

**C) Reset settings**



Met dit menu wist u de ingestelde ventilatielevels en de ingestelde ventilatieprogrammapunten en worden de fabrieksinstellingen terug van kracht.



Bevestig met ■ voor welke land u de settings wil resetten.



Door met ▼ 'OK' te selecteren, bevestigt u het resetten van de settings voor het gekozen land.

**D) Factory reset**

Met dit menu wist u alle instellingen, alsook de verbinding van de bediening met de ventilator.



Bevestig met ■ voor welk land u de settings wil resetten.



Door met ▼ 'OK' te selecteren, bevestigt u het resetten van de settings. De fabrieksinstellingen van het door u gekozen land worden terug geactiveerd.

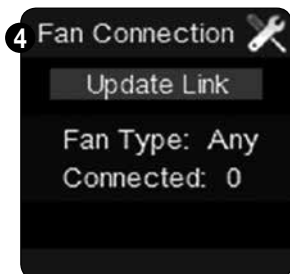

U dient opnieuw verbinding te maken met de ventilator zoals beschreven in sectie 9.1.1.

⇒ 9.1.3.3.8 • Signal strenght

Met dit menu kan de signaalsterke van de aangesloten toestellen worden gecontroleerd.



Selecteer 'Signal strength' in het installermenu en bevestig met ■.

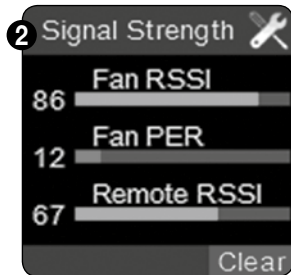

De signaalsterkte wordt door een groene balk weergegeven, voorafgegaan door een getal tussen 0 en 100. (0 = geen signaal, 100 = optimaal signaal)

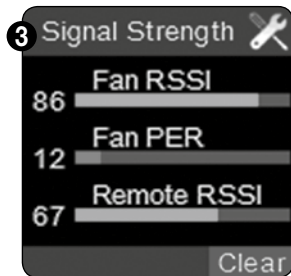

'Clear' licht op. Door op ■ te drukken, wordt de signaalsterkte gewist. Dit kan handig zijn om de signaalsterkte te controleren. Verander hiervoor het ventilatieniveau in het hoofdmenu en kies dan terug 'signal strength'. Het menu laat u nu de actuele waardes zien.

Om het menu te verlaten drukt u 3sec op ■ of drukt u kort op ▼ en ▲.



Ook al is er verbinding met de bijbediening, toch zal Remote op 0 staan. Alleen wanneer de bijbediening net actief is geweest, wordt een waarde weergegeven. In geval van meerdere bijbedieningen zal enkel de signaalsterkte van de bijbediening worden weergegeven waarmee het laatst contact gemaakt is.

## ⇒ 9.1.3.3.9 • Device information



Met dit menu kan u achterhalen welke softwareversie op de C+ube® geïnstalleerd staat. Deze informatie kan nodig zijn indien er een eventuele interventie dient te gebeuren. Selecteer 'Device information' in het installermenu en bevestig met ■.

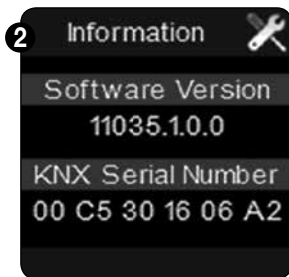

Op dit scherm vindt u de software versie terug.

## 9.2 • Timerbediening

### 9.2.1 • Aanmelden bediening

Zie sectie 9.1.3.3.4 voor het aanmelden van de Timerbediening.

### 9.2.2 • Lay-out bediening



### 9.2.3 • Functies bediening



De Timerbediening heeft 1 display en 3 knoppen. Met deze bediening kan een tijdsinterval ingesteld worden waarin het ventilatiesysteem op volle capaciteit draait (boost). Eens geactiveerd, overruled de Timerbediening de actuele ventilatieprogramma's.

Indien de Timerbediening geactiveerd wordt (knipperende dubbele punt op de display), wordt de functionaliteit van de hoofdbediening tijdelijk inactief en wordt het ventilatorniveau op 4 gezet.

Het vergrendelen van de hoofdbediening wordt aangeduid door een sleutelsymbool en de ventilatiebalkjes kleuren rood. (Zie ook sectie 9.1.3.1 'Bedieningsmodes')

Bij opstart van de bediening geeft het display kort 8:8:8 weer, nadien is het display leeg. Een druk op knop 3 start de timer direct (default 30 min). Met knop 1 kan de timer verhoogd worden per 5 minuten, met knop 2 verlaagd per 5 minuten. Nogmaals drukken op knop 3 stopt de timer (er verschijnt OFF).

- Een druk op knop 1 of 2 toont de laatst ingestelde timertijd (indien nog niet actief), maar de timer start niet
- Nogmaals drukken op knop 1 of 2 verlaagt/verhoogt de timertijd per 5min.
- De ingestelde timertijd wordt nu opgeslagen in het geheugen.
- Als op knop 3 wordt gedrukt, start de timer. Nogmaals drukken op knop 3 stopt de timer.
- Als binnen 10 sec op geen enkele knop wordt gedrukt, wordt het display leeg.
- Terwijl de timer actief is kan met knop 1 en 2 de timertijd nog aangepast worden
- Als de verbinding met de hoofdbediening mislukt verschijnt 'E01' op de display (zie sectie 9.1.3.3.4 'connect remotes')

#### 9.2.4 • Repeater



Het instellen van de bediening als repeater kan handig zijn als de andere bediening zich te ver van de ventilator bevindt. Het is dan immers mogelijk dat een signaal, gegenereerd op de andere bediening, de ventilator niet bereikt. Door de bediening als repeater in te stellen, zal het aan de andere bediening uitgezonden signaal, doorgegeven worden aan de bediening (die zich dichterbij de ventilator bevindt). De bediening geeft dan het signaal door aan de ventilator.

- Druk kort op het knopje op de achterzijde van de Timerbediening
- Wanneer de display (rt:1' weergeeft, is de repeater functie actief
- Wanneer de display 'rt:0' weergeeft, is de repeater functie inactief

#### 9.2.5 • Resetten van de Timerbediening

Resetten van de Timerbediening zorgt ervoor dat de timertijd terug standaard op 00:30 staat.

- Druk 10 sec op het knopje op de achterzijde van de Timerbediening totdat 8:8:8 op de display verschijnt.
- Tijdens het resetten mag de Timerbediening niet actief zijn

## 10 • Foutmeldingen

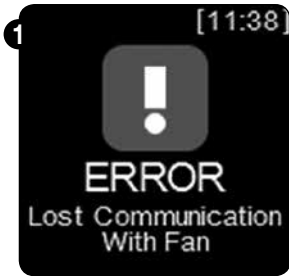

Indien de verbinding met de ventilator verbroken is, verschijnt volgende foutmelding 'error lost communication with fan'.

- De Touchdisplay probeert zelf de verbinding te herstellen enkel als hij er meermaals niet in slaagt blijft het error-scherm staan.
- Om opnieuw manueel verbinding te maken gebruikt u het installer menu 'connect fan' (zie sectie 9.1.3.3.5)

Zie ook sectie 9.1.3.3.2 voor een lijst van mogelijke foutmeldingen.

## 11 • Plaatsing van het design extractierooster

Het designrooster met vlinderklep kan geplaatst worden in opbouw (met bijgeleverde montagebasis) en inbouw (gebruik hiervoor de RENSON® gypkit of paneelkit).

Voor het aansluiten van de luchtkanalen op het extractierooster raden we aan om een gekartelde montageflens te gebruiken.

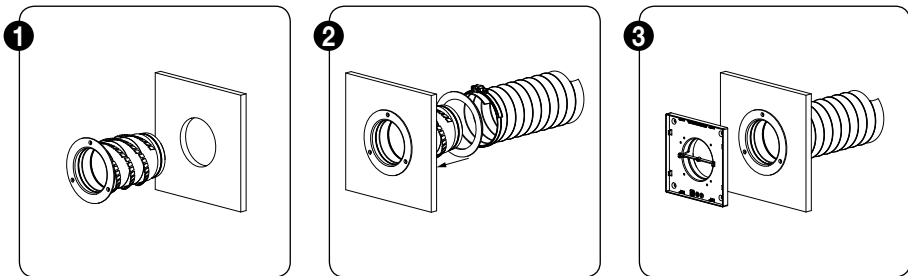

Voor gedetailleerde inbouwsituaties (opbouw, inbouw in vaste muur, gipswand, mdf, ...) kan u terecht op de RENSON® website: [www.renson.be](http://www.renson.be).

Onder de rubriek handleidingen vindt u het document "Plaatsing design extractierooster".



## 12 • Schoonmaak en onderhoud

Zorg er steeds voor dat voor de aanvang van onderhoudswerkzaamheden het apparaat spanningsloos is door het voedingsnoer uit de wandcontactdoos te halen of door het uitschakelen van de zekering. Meet na of dit daadwerkelijk gebeurd is.

De ventilator is voorzien van onderhoudsvrije lagers en kan gedurende lange tijd probleemloos functioneren. De waaier dient 2-jaarlijks te worden gereinigd.

Ga als volgt te werk:

- Koppel het netsnoer af of plaats de zekering uit om het toestel spanningsloos te maken. Verwijder hierna de afdekplaat van de ventilatorunit door het verwijderen van de centrale schroef met een schroevendraaier.
- Koppel de XVKS-sensoren die verbonden zijn aan de stuurprint van de motorplaat los.
- Hierna kan de motorplaat door het lossen van de 4 spanklipsen met een platte schroevendraaier uitgenomen worden uit behuizing van de ventilatorunit. Raak de elektronica binnenin niet aan!
- Reinig de ventilator door deze met een compressor/perslucht proper te blazen (Doe dit bij voorkeur buitenshuis). Reinig in geen enkel geval de motorunit met water en dompel deze zeker niet onder in water of een ander reinigingsmiddel.
- Het ventilatorslakkenhuis kan gereinigd worden met een natte doek.
- Droog het slakkenhuis met een droge doek
- Monteer opnieuw de motorunit
- Koppel de XVKS-sensoren opnieuw aan.
- Steek pas hierna (en na een visuele controle van de unit) het aansluitsnoer terug in de netspanning.
- Monteer de afdekplaat van de unit opnieuw
- Hierna start het systeem vanzelf terug op.

De toevoerroosters in de ramen dienen alsook jaarlijks gereinigd te worden d.m.v. een borstel of stofzuiger.

De afvoerroosters in het C+ube® systeem dienen alsook gereinigd te worden, deze dienen per trimester gereinigd te worden met warm water en zeep.

## 13 • Garantievoorzwaarden

### 13.1 • EPB Stavingsstuk

#### Procedure E-peil verlaging:

1. De installateur stelt per stuurklep de dipswitch in conform de epb ventilatieberekening zodat deze het juiste debiet zal inregelen in de aangesloten vochtige ruimte.
2. De installateur noteert het gemeten debiet op het bijgeleverde epb stavingsdocument
3. De installateur bevestigt dat het debiet tussen de vooropgestelde grenzen ligt.
4. De installateur tekent het epb stavingdocument af en geeft dit document aan de bouwheer
5. De bouwheer geeft het stavingsdocument aan de epb verslaggever wanneer deze het definitieve epb verslag opmaakt

De C+ube® is een product voor de professionele installateur

Het EPB-stavingstuk van het systeem C+® is een uniek document en moet door de installateur ingevuld worden.

- Het is aan de Renson® installateur die het systeem met ondersteuning (advies) verkoopt aan de particulier om de C+ube® op te starten.
- Hij moet controleren of de leidingen juist zijn aangekoppeld en hij moet de groep laten inregelen.
- Na inregelen van het systeem dienen de gevraagde debieten zijn behaald.(nameten)
- Het is aan de professionele installateur om het stavingstuk correct in te vullen en te ondertekenen.
- Dit stavingstuk moet aan de EPB-verslaggever gegeven worden, zodat hij het systeem C+® kan invullen in het EPB-dossier van de woning.
- De EPB-verslaggever zal alle documenten bijhouden en moet deze kunnen voorleggen bij controle.

#### Opgelet:

De particulier kan zijn verslag niet zelf invullen.

Wanneer de C+ube® verkocht wordt als losse verkoop, zonder degelijk advies naar de particulier en dus zonder inregeling

- GEEN E-peil punten kunnen in vermindering gebracht worden.



Voor de meest recente informatie, raadpleeg onze website: [www.renson.eu](http://www.renson.eu)

## 13.2 • EC verklaring van overeenstemming

**EC VERKLARING VAN OVEREENSTEMMING**

De fabrikant gevestigd in de Europese Gemeenschap

**RENSON® Ventilation NV**  
**Industriezone 2 Vijverdam**  
**Maalbeekstraat 10**  
**8790 Waregem**  
**BELGIUM**

verklaart dat de hieronder vermelde vraaggestuurde ventilatiesystemen voor residentiële toepassingen

**C+ Xtravent Modus**  
**C+ Xtravent EcoModus**  
**C+ Xtravent EcoModus Compact**  
**C+ C+ube**

indien toegepast volgens de respectievelijke technische voorwaarden van deze producten,

in overeenstemming zijn met de bepalingen van de Europese normen

- EN 13141-1 Testen componenten residentiële ventilatie (toevoer- en doorvoerroosters)
- EN 13141-2 Testen componenten residentiële ventilatie (toevoer- en afvoermonden)
- EN 13141-4 Testen componenten residentiële ventilatie (ventilator)
- ISO 3741 Akoestische testen
- EN 55014-1 + A1 EMC (emissie)
- EN 55014-2 +A1 + A2 EMC (immunititeit)
- EN 60335-1 + A1 + A2 + A3 + A4 Veiligheid (algemeen)
- EN 60335-2-80 + A1 Veiligheid (bijzondere eisen voor ventilatoren)

waardoor verondersteld mag worden dat de producten in overeenstemming zijn met de eisen gesteld in:

- Machinerichtlijn 2006/42/EC, zoals geamendeerd en gecorrigeerd
- 89/106/EEC Bouwproductenrichtlijn, zoals geamendeerd
- 305/2011 Bouwproducten verordening
- 2006/95/EC Laagspanningsrichtlijn
- 1999/5/EC R&TTE richtlijn
- 2004/108/EEC EMC richtlijn

Ondergetekenden zijn ieder individueel gemachtigd het technisch dossier samen te stellen.

**01 februari 2014,**

**Paul RENSON**  
 Bedrijfsleider

**dr. ir. Ivan POLLET**  
 hoofd research

na RENSON® Ventilation SA

IZ 2 Vijverdam • Maalbeekstraat 10 • B-8790 Waregem • Tel: +32 (0)9 29 21 11 • Fax: +32 (0)9 29 29 51 • ventilator@renson.be • www.renson.be  
 BTW TVA BE 0462.132.837 • RPN Kortrijk • DEXIA BANK: IBAN BE69 5322 8793 0067 - BIC GKCEB338

### 13.3 • Garantievorwaarden gebruiker

De garantieduur bedraagt 2 jaar. De installatie en het onderhoud dient te gebeuren volgens de instructies en volgens de regels van de kunst. Voor gedetailleerde garantievorwaarden, consulteer onze website **www.renson.eu**.

#### **Uitsluiting:**

Indringen van bouwvuil, het inspuiten van andere dan daarvoor geëigende producten, gebruiken van agressieve vloeistoffen of oplosmiddelen, gebreken als gevolg van onjuist of abnormaal gebruik, kleine onvolkomenheden in afwerking die geen afbreuk doen aan de deugdelijkheid, schade als gevolg van verf, schade als gevolg van doorboren, gebreken ten gevolgen van ondeskundige reparatie door derden, spanningspieken op het stroomnet, blikseminslag, geweld/ of oorlogsomstandigheden.

In de verpakking zat het garantiebewijs bijgevoegd.  
De installateur zal dit ingevuld bezorgen aan de bewoner.

### 13.4 • Service

Vermeld het garantienummer en de productiedatum bij een service aanvraag van uw toestel.

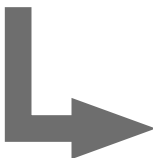

Voorbeeld:



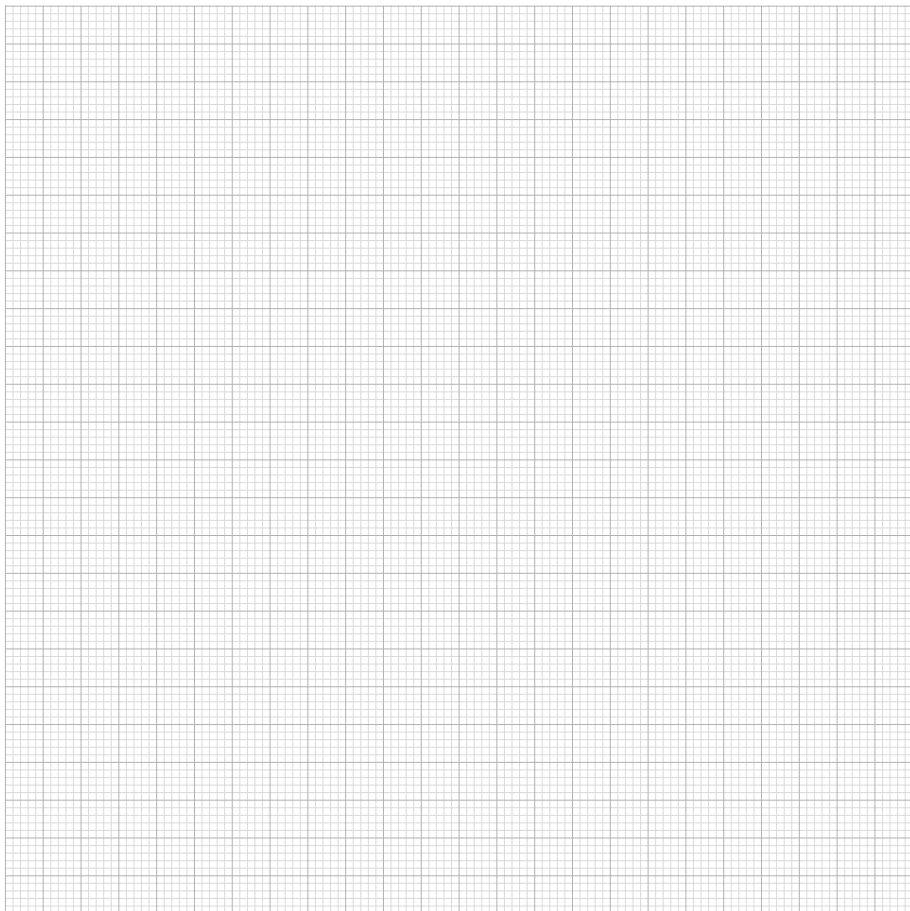

---

---

---

---

---

---

---

---

## Index

1 • Introduction .....	51
2 • Composition du Kit .....	52
3 • Commande .....	53
4 • Détecteur de présence XVKS .....	53
5 • Composition de l'unité de ventilation .....	54
6 • Fonctionnement .....	55
6.1 • Commande à la demande .....	55
7 • Instructions de montage .....	56
7.1 • Dimensions .....	56
7.2 • Instructions de montage .....	57
7.3 • Montage du C+ube® : montage au mur/plafond .....	57
7.4 • Montage de l'évacuation en toiture .....	58
8 • Raccordement électrique .....	59
8.1 • Schéma de câblage .....	60
8.2 • Courbes de pression (réglage) .....	61
9 • Commande .....	62
9.1 • Touchdisplay .....	62
9.1.1 • Régler la commande .....	62
9.1.2 • Présentation de la commande .....	64
9.1.3 • Functies bediening .....	65
9.2 • Commande avec minuterie .....	90
9.2.1 • Relier à la commande .....	90
9.2.2 • Aspect de la commande .....	90
9.2.3 • Fonctions de la commande .....	90
9.2.4 • Réémetteur (Repeater) .....	91
9.2.5 • Reset de la commande avec minuterie .....	91
10 • Mentions d'erreur .....	92
11 • Montage de la grille d'extraction design .....	92
12 • Nettoyage & entretien .....	93
13 • Conditions de garantie .....	94
13.1 • EPB Stavingsstuk .....	94
13.2 • Déclaration de conformité CE .....	95
13.3 • Conditions de garantie pour l'utilisateur .....	96
13.4 • Service .....	96

## 1 • Introduction

### **Important! Lisez ces instructions avant d'entamer l'installation !**

**N'installez PAS ce produit dans des pièces où les éléments suivants sont présents ou peuvent se produire :**

- Une atmosphère excessivement grasse
- La présence de gaz, liquides ou vapeurs corrosifs ou inflammables
- des températures ambiantes supérieures à 40°C ou inférieures à -5°C
- Humidité relative supérieure à 90% ou à l'extérieur
- Obstacles qui gênent l'accès ou l'enlèvement de l'unité de ventilation
- Évitez les courbes dans les conduits situés juste avant l'unité de ventilation
- Le C+ube® ne peut pas être branché sur une hotte motorisée ou un séchoir.

### Instructions de sécurité:

- A. Tous les câblages doivent être réalisés par une personne qualifiée.
- B. Veillez à ce que l'alimentation électrique corresponde bien à 230V, 1 phase, 50Hz !
- C. L'unité de ventilation ne peut être utilisée qu'avec les accessoires de RENSON®.
- D. L'installateur doit veiller à ce que l'unité de ventilation soit placée à une distance minimum de 600 mm d'un conduit de cheminée.
- E. L'unité ne peut pas être utilisée à des endroits où elle peut être exposée à des jets d'eau.
- F. Certains emplacements peuvent nécessiter l'utilisation de matériel d'affaiblissement acoustique.
- G. L'extraction du ventilateur doit toujours se faire à l'extérieur.

### Mesures générales de sécurité:

Pour l'installation de l'appareil tenez toujours compte des prescriptions de sécurité mentionnées dans le mode d'emploi. La non-observation des prescriptions de sécurité, avertissements, remarques et instructions peut entraîner des dégâts au C+ube® ou des blessures personnelles, pour lesquels RENSON® nv ne peut pas être tenu responsable.

- L'installation du C+ube® doit être exécutée conformément aux règles générales et locales des communes et autres instances en matière de construction, sécurité et installation.
- Seul un installateur agréé RENSON® peut installer le C+ube®, le raccorder, le mettre en route et en assurer l'entretien.
- Suivez toujours les instructions de sécurité, les avertissements, les remarques et les instructions de cette brochure.
- Conservez cette brochure à proximité du C+ube®.
- Des adaptations au C+ube® ne sont pas autorisées.
- Les instructions d'entretien doivent être suivies scrupuleusement pour éviter tout dommage et/ou usure de l'appareil.
- Il est conseillé de conclure un contrat d'entretien afin que l'appareil soit régulièrement contrôlé et nettoyé.
- Voir section 12 pour les autres instructions d'entretien. L'appareil doit être monté à l'abri de contacts; ceci suppose que dans des circonstances normales, personne ne peut toucher aux parties mobiles ou électriques du ventilateur à moins d'avoir au préalable exécuté les gestes suivants:
  - Démontez le couvercle à l'aide de l'outillage adapté
  - Enlever le module de moteur du ventilateur après avoir enlevé le couvercle à l'aide de l'outillage adapté.
  - Détacher un conduit ou un clapet de réglage des bouches de raccordement pendant le régime normal.

## Mesures et équipement de sécurité spécifiques:

- Le C+ube® est construit de manière telle que lors d'un usage normal et sans manipulations particulières, il n'est pas possible d'entrer en contact avec les parties mobiles ou qui alimentent en tension.
- Toucher le ventilateur avec la main ne peut pas être possible. C'est pourquoi il faut toujours raccorder les conduits au C+ube® avant de l'allumer. La longueur minimale du conduit atteint 1,5 m.
- L'appareil ne peut pas être ouvert sans outillage.
- Le C+ube® répond aux exigences légales en matière d'appareils électriques.

Il faut tenir compte des mesures de sécurité spécifiques suivantes :

- Veillez toujours avant de commencer tout travail que l'appareil ne soit plus sous tension en enlevant la prise du contact mural ou en débranchant le fusible (mesurez que c'est réellement le cas !).
- Utilisez le matériel adéquat pour tout travail sur le C+ube®.
- Utilisez l'appareil uniquement pour les applications pour lesquelles il a été conçu comme mentionné ci-dessous.
- Min. 30 sec. d'attente avant de rebrancher le courant

### ATTENTION:

L'unité de ventilation doit fonctionner en permanence, càd que le C+ube® ne doit jamais être débranché. (Obligation légale selon la norme NBN D50-001 chapitre 4.2. Système C)



## 2 • Composition du Kit

- 1 x unité moteur EX425CU
- 6 x bouchon/réduction Ø125 > Ø80 mm
- 1 x Adaptateur 125-150 mm (extraction vers l'extérieur)
- 1 x TouchDisplay avec CO<sub>2</sub> (230V)
- 2 x détecteur de présence XVK5 (blanc)
- 1 x instruction de montage
- 1 x document justificatif / certificat de garantie





### 3 • Commande

Le kit comporte en série une commande tactile TouchDisplay avec détecteur de CO<sub>2</sub>-intégré. Cette commande doit être placée dans la cuisine ou à proximité de celle-ci du fait de la détection de CO<sub>2</sub>.

- En cas de cuisine fermée la commande doit être placée dans la cuisine même.
- En cas de cuisine ouverte la commande doit être placée à proximité de la cuisine.

En option on peut aussi installer une commande avec minuterie comportant une fonction boost. Vous pouvez programmer une période dans cette commande pendant laquelle le système de ventilation fonctionne à plein régime. Vous pouvez par exemple utiliser cette commande pour le nightcooling. Pendant les mois d'été vous pouvez rafraîchir l'habitation le soir avec un apport intensif d'air frais.



### 4 • Détecteur de présence XVKS

Le détecteur de présence XVKS doit être placé dans chaque pièce où des toilettes sont présentes. Si vous avez des toilettes dans la salle de bains, placez le détecteur le plus près possible des toilettes pour éviter une détection de présence inutile (par ex. passage rapide dans la salle de bains).

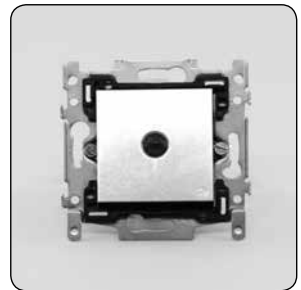
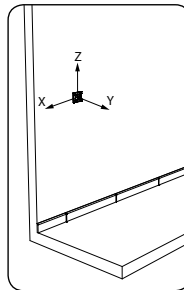
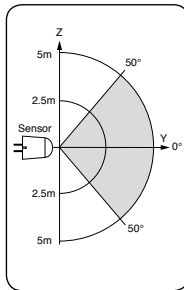
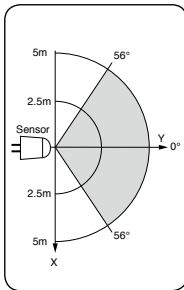

## 5 • Composition de l'unité de ventilation

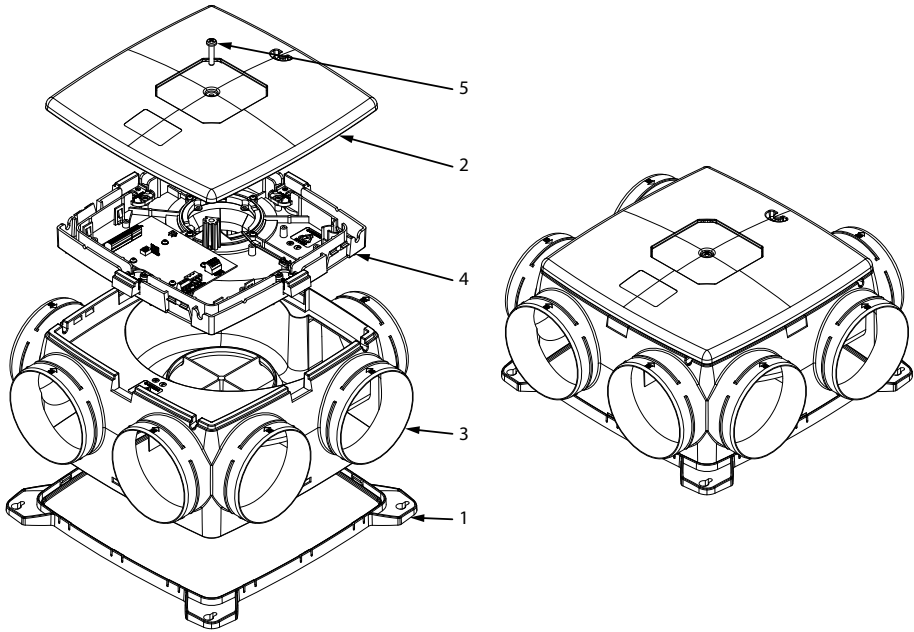

Article	Nombre	Description
1	1	Base de montage
2	1	Couvercle du ventilateur
3	1	Boîtier du ventilation
4	1	Plaque du moteur
5	1	Vis cylindrique en croix (Phillips) - M6x30

## 6 • Fonctionnement

Le bon fonctionnement du Système C+® n'est garanti que si les 3 principes de base suivants sont présents:

- Aménée: aérateurs autoréglables de RENSON® classe P3 (ou P4)
- Transfert: grille de porte ou fente sous la porte  
(au choix avec un passage minium de 25 m<sup>3</sup>/h/m Sous 2 Pa)
- Extraction: système de ventilation C+ube® qui détecte automatiquement sur base de l'humidité relative / la présence et le niveau de CO<sub>2</sub>.

### 6.1 • Commande à la demande

Le C+ube® adapte le débit d'extraction à la mesure de la qualité de l'air et ceci sur base de 3 paramètres:

- Humidité relative: détecteur d'humidité intégré au centre de l'unité
- Présence: détecteur de présence dans les pièces où se trouvent des toilettes
- CO<sub>2</sub>: Détecteur de CO<sub>2</sub> dans le TouchDisplay

#### **ATTENTION:**

Le C+ube® ne règle pas le débit de manière individuelle par pièce (pas de modules de réglage). Les débits exigés par pièce doivent être réglés au moyen de grilles d'extraction réglables.



## 7 • Instructions de montage

## 7.1 • Dimensions

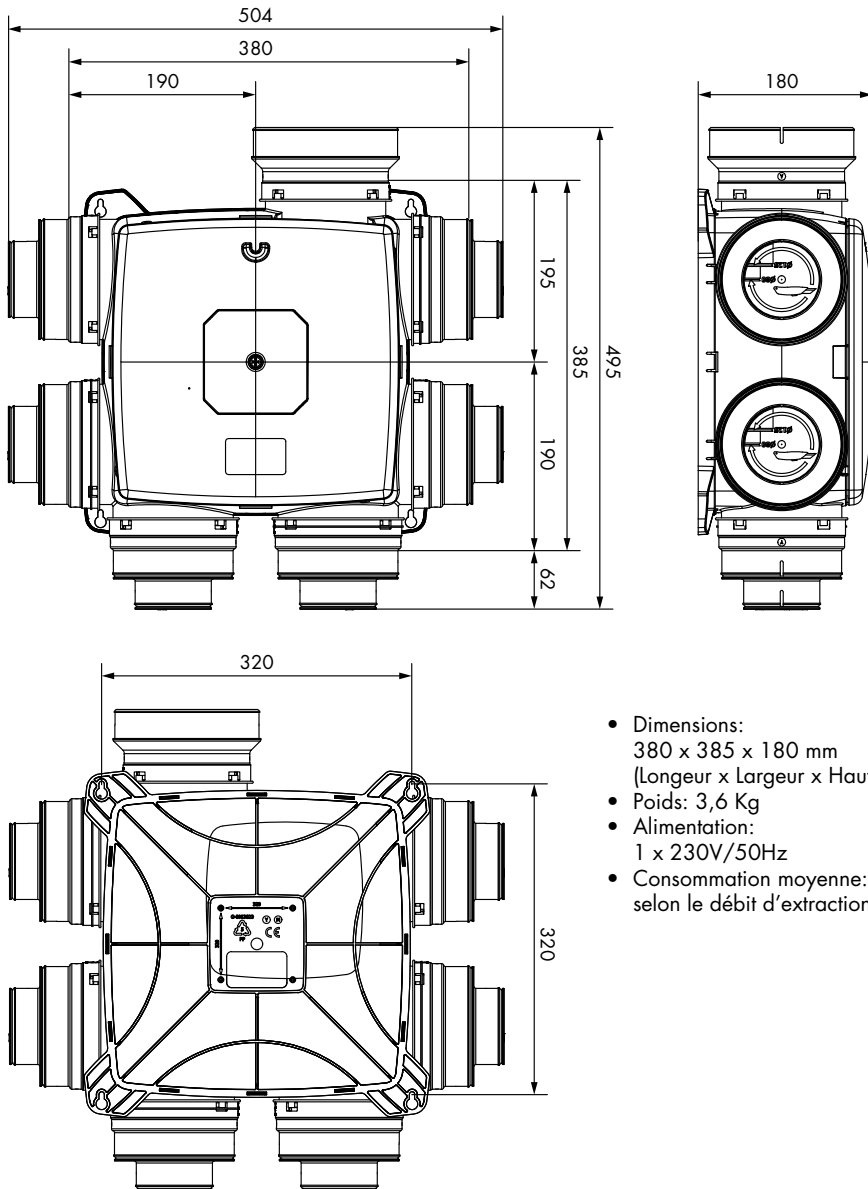

- Dimensions: 380 x 385 x 180 mm (Longueur x Largeur x Hauteur)
- Poids: 3,6 Kg
- Alimentation: 1 x 230V/50Hz
- Consommation moyenne: selon le débit d'extraction

## 7.2 • Instructions de montage

Le C+ube® peut être fixé au mur à l'aide de 4 vis grâce aux trous de fixation situés dans la base du boîtier du ventilateur.

- L'appareil peut être fixé au mur avec les vis adéquates pour le support, de préférence à l'abri de vibrations et sur une paroi massive avec une masse minimale de 100 Kg/m<sup>2</sup>. Il est préférable d'utiliser en plus du matériel anti-vibration entre l'unité et le mur de montage. En cas de montage au mur, il faut veiller à ce que l'appareil soit bien d'équerre.

## 7.3 • Montage du C+ube® : montage au mur/plafond

- Choisissez l'emplacement de montage dans l'espace technique ou ailleurs (à proximité de l'évacuation en toiture ou en façade) où l'unité de ventilation peut être placée et où le raccordement au réseau de conduits peut s'effectuer de manière simple.
- Le conduit d'évacuation vers l'extérieur doit avoir un  $\varnothing 150$  mm et être limité à 3 mètres dans une maison.
- L'installation doit être prévue de manière à pouvoir limiter au maximum les courbes dans le réseau des conduits.
- Placez de préférence le ventilateur au grenier au-dessus des pièces "humides" comme la salle de bains, les toilettes, pas au-dessus de la chambre à coucher pour limiter la transmission éventuelle de bruit.
- Positionnez le ventilateur au centre par rapport aux pièces à ventiler de sorte que les longueurs des conduits soient distribuées de manière la plus homogène possible.
- Les conduits d'extraction ont un diamètre minimum de 80 mm, pour des débits > 50 m<sup>3</sup>/h, le diamètre standard est de 125 mm.
- En cas d'utilisation des conduits Easyflex on utilise 1 conduit flexible pour les débits  $\leq 60$  m<sup>3</sup>/h. Pour les débits > 60 m<sup>3</sup>/h il faut utiliser 2 conduits Easyflex.

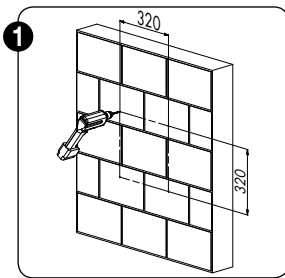

1 Utilisez la plaque de base du C+ube® pour marquer l'emplacement des vis (la paroi doit avoir une masse minimale de 100 kg/m<sup>2</sup> pour éviter la transmission de bruit).

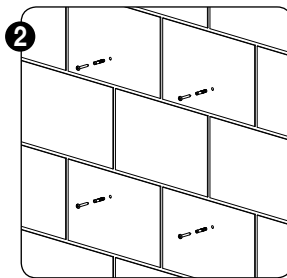

2 Montez les chevilles et les vis (correspondant au type de support) sur le mur. Veillez à ce que la tête de la vis dépasse de  $\pm 7$  mm.

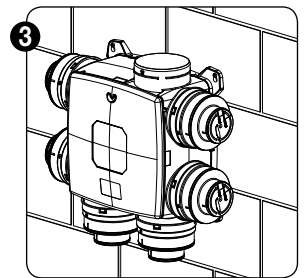

3 Suspendez l'unité de ventilation aux 4 vis. Veillez à ce que la bouche d'extraction vers l'extérieur se trouve dans la direction de la sortie en toiture.

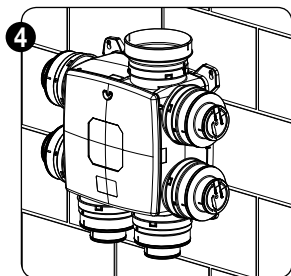

4 Placez le nombre nécessaire de bouchons de raccordement sur l'unité de ventilation et coupez-les au diamètre souhaité ( $\varnothing 80$  mm /  $\varnothing 125$  mm).

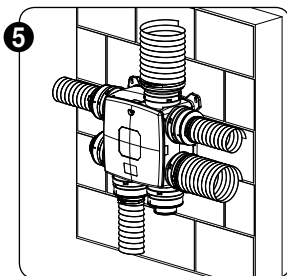

5 Fermez les autres points de piquage avec les bouchons fournis. Raccordez les conduits aux bouchons de raccordement. Utilisez pour cela des anneaux de serrage.

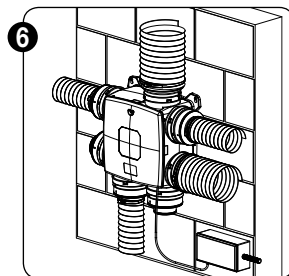

6 Dévissez le couvercle du boîtier de ventilateur. Coupez l'alimentation. Raccordez le câble de raccordement pour l'interrupteur à 3 positions et le câble d'alimentation selon le schéma de raccordement (section 8.1).

## 7.4 • Montage de l'évacuation en toiture

Placez une évacuation en toiture (maximum 10 Pa de perte de charge sous 250 m<sup>3</sup>/h) ou une évacuation murale (type grille de surpression ou grille de passage en façade) avec un raccordement rond  $\varnothing 150$  mm le plus près possible du ventilateur (<2 m). Raccordez avec la bouche d'extraction du ventilateur au moyen d'un conduit flexible isolé de diamètre 125/150 mm avec des colliers de serrage.

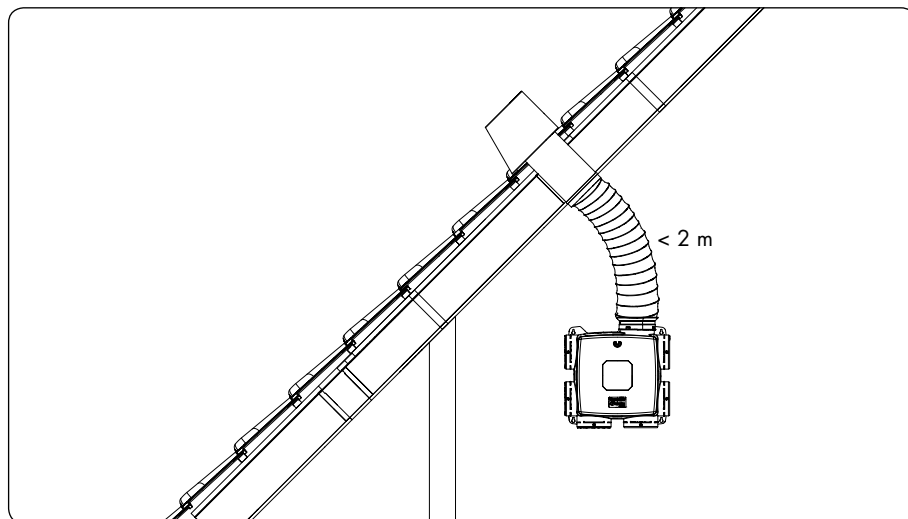

## 8 • Raccordement électrique

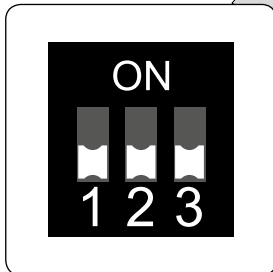
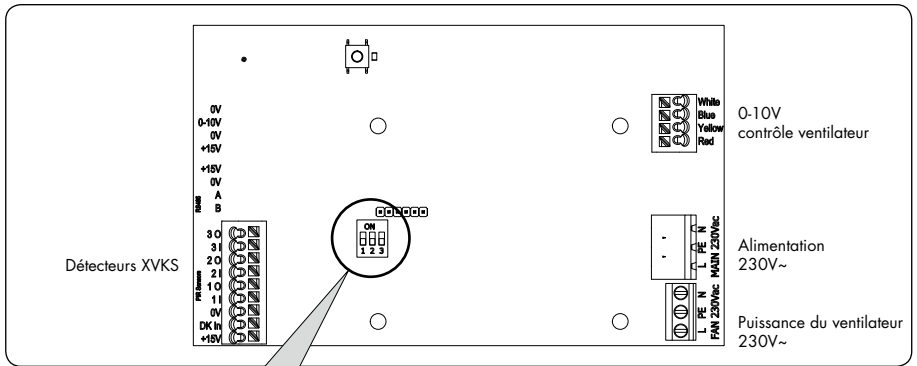

Tous les dipswitches doivent être sur **ON** afin de garantir un bon fonctionnement du système.

## 8.1 • Schéma de câblage

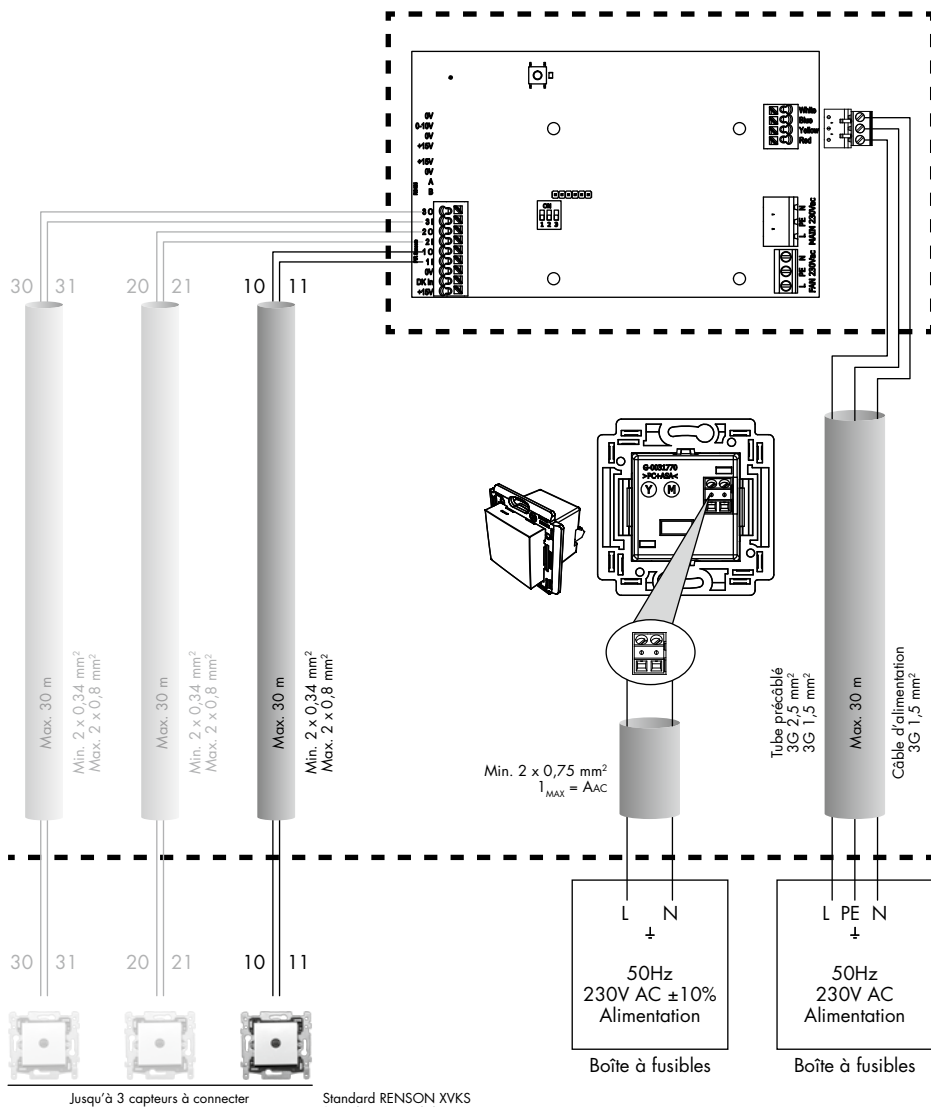

Ex. 2<sup>ème</sup> salle-de-bains et 2 x toilettes

L'installation et le raccordement électrique des différents éléments peuvent uniquement se faire par un service compétent selon les règlements de sécurité.



## 8.2 • Courbes de pression (réglage)

Lors du réglage du système il est important de tenir compte des courbes de pression ci-dessous. Consultez la **section 9.1.3.3.1** pour la procédure de réglage.

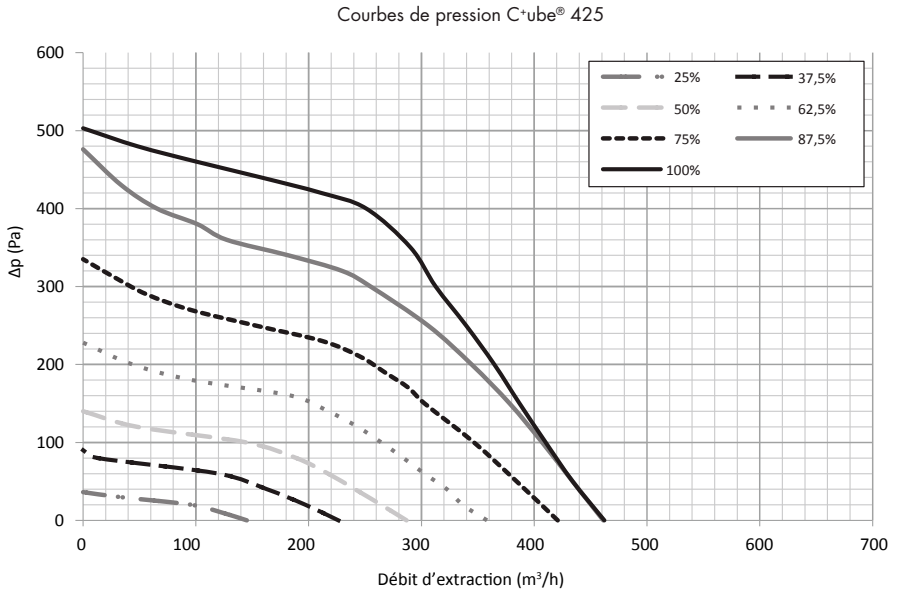

## 9 • Commande

Lorsque le TouchDisplay est branché pour la première fois, l'écran avec le réglage de l'horloge apparaît.

### 9.1 • Touchdisplay

#### 9.1.1 • Régler la commande



L'indication du jour est éclairée. Avec ▼ ou ▲ on peut programmer le jour actuel. Appuyez sur ■ pour confirmer.



Après indication du jour, on peut aussi programmer l'heure. Avec ▼ ou ▲ on peut programmer l'heure et les minutes. Appuyez chaque fois sur ■ pour confirmer.



Après indication de l'heure et de la date, on doit choisir le pays. Utilisez ▼ ou ▲ pour choisir entre les pays et appuyez sur ■ pour confirmer.

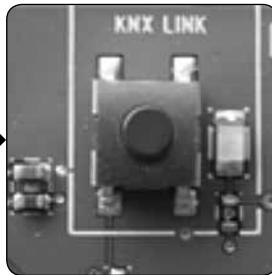
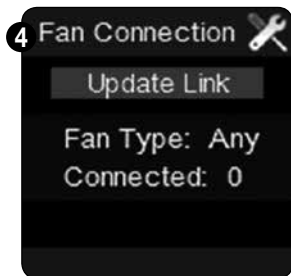

Après le réglage du pays, 'update link' s'allume. Pour connecter la commande à l'unité de ventilation, vous devez appuyer brièvement sur le bouton LINK sur le print du C+ube®. La LED verte supérieure va clignoter.

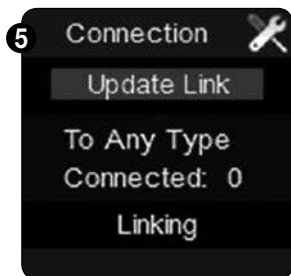

Dès que la LED commence à clignoter, vous confirmez avec la touche ■. Sous le bas de l'écran du TouchDisplay apparaît 'Linking'.



Lorsque la procédure de liaison est réussie", la commande revient automatiquement au menu principal.

## 9.1.2 • Présentation de la commande

Position actuelle de ventilation (1-4) ⇨

Mode de commande ⇨

Affichage du point de programme ⇨

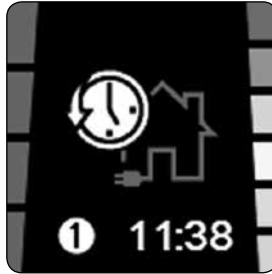
⇨ Qualité de l'air  
(vert – orange – rouge)

⇨ Indication de l'heure

L4 ⇨

L3 ⇨

L2 ⇨

L1 ⇨

⇨ La couleur indique le taux de  
concentration de CO<sub>2</sub>:

Rouge

CO<sub>2</sub> ≥ 1850 ppm1500 ppm ≤ CO<sub>2</sub> ≤ 1850 ppm1250 ppm ≤ CO<sub>2</sub> ≤ 1250 ppm950 ppm ≤ CO<sub>2</sub> ≤ 950 ppm650 ppm ≤ CO<sub>2</sub> ≤ 650 ppmCO<sub>2</sub> ≤ 650 ppm

Vert

### 9.1.3 • Fonction de la commande

#### 9.1.3.1 • Modes de commande

Il existe trois modes de ventilation. Manuel, automatique et mode nuit. Vous pouvez changer de mode en appuyant chaque fois brièvement (<1 sec) sur ■.

- **Mode automatique (= mode commande à la demande)**



Si le mode automatique est activé, le système de ventilation suit le réglage de ventilation préprogrammé (voir section 9.1.3.2.1). Tout comme pour un thermostat, vous pouvez programmer un schéma temporel pour votre système de ventilation

ex: 07:00 – L3 ⇒ 08:00 – L1 ⇒ 12:00 – L3 ⇒ 13:00 – L1 ⇒ 16:00 – L2 ⇒ 22:00 - Mode nuit



La commande à la demande du système de ventilation va fonctionner uniquement lorsque le mode automatique est actif. Ceci signifie que le débit de l'appareil s'adapte automatiquement si l'humidité relative augmente, s'il y a présence dans les toilettes ou si la valeur seuil du CO<sub>2</sub> dans la cuisine est dépassée. Dès que la qualité de l'air est à nouveau bonne, ou qu'il n'y a plus personne dans les toilettes, le débit suit à nouveau le régime programmé précédemment.

Pendant le mode automatique il est possible d'adapter le niveau de ventilation manuellement avec les flèches ▼ ou ▲. Etant donné que vous vous éloignez du programme de ventilation préprogrammé, le point du programme va devenir rouge. Lorsqu'on atteint un point de programme suivant (1-8) le niveau de ventilation revient au niveau de la programmation établie.

Les flèches bleues sur la commande indiquent le niveau de ventilation en cours.

Si le niveau de ventilation est adapté par la commande à la demande par rapport au point de programme pré-établi, vous voyez ci-dessous un aperçu:

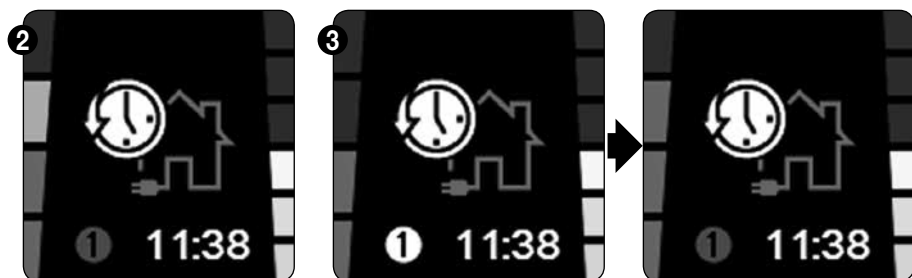

Si un niveau de ventilation supérieur à celui programmé est nécessaire à cause du réglage du CO<sub>2</sub>, ceci est indiqué par un bloc vert et le point de programme s'éclaire en rouge.

Si à cause du réglage de l'humidité ou de la présence on a besoin d'un niveau supérieur de ventilation à celui programmé, des blocs bleus supplémentaires vont s'afficher au-dessus du niveau de ventilation et le point de programme va s'éclairer en rouge.

#### • Mode manuel

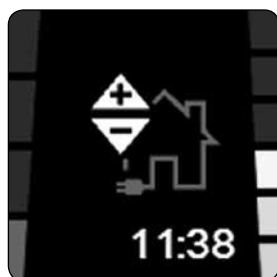

Dans le mode manuel vous pouvez déterminer manuellement sur quelle position de ventilation le système doit tourner (position 1-4). Le système ne tient pas compte des points de programme et la commande à la demande n'est pas active. A l'aide des flèches ▼ ou ▲ vous pouvez modifier le niveau de ventilation.

- **Mode nuit**

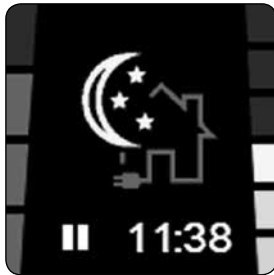

Lorsque le mode nuit est activé, on ventile toujours selon un niveau de ventilation préprogrammé toujours L3.

Lorsque la fonction nuit est activée manuellement, cette fonction reste active jusqu'à 24:00 de la journée. Tous les autres points de programme sont annulés jusqu'à minuit. Ceci est indiqué par un symbole de pause à l'emplacement du point de programme. Ce mode peut être utilisé pendant les mois d'été le soir pour ventiler intensément l'habitation avec de l'air frais afin de la refroidir (nightcooling).

A partir de 0:00 h la programmation précédente est à nouveau suivie.

- **Mode Boost**

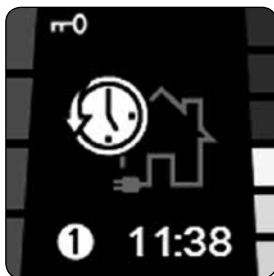

Vous pouvez placer le système en mode boost en appuyant longuement sur la flèche ▼. Le système de ventilation est mis en niveau L4 (position de conception) et on ventile à capacité maximum. Le mode boost peut être désactivé manuellement en appuyant longuement sur la flèche ▼. Si vous ne le faites pas, le mode boost s'éteint de lui-même après 3h15 et on rapsse au point de programme actif.



On peut aussi activer le mode boost au moyen d'une commande complémentaire (nightcooling). Sur la commande complémentaire on peut activer un laps de temps pendant lequel la position boost doit rester active. Lorsque le mode boost est activé par une commande complémentaire, la commande principale est cadencée (blocs rouges + symbole de la clé). Dès que la minuterie sur la commande complémentaire est à nouveau sur 0, on ventile à nouveau normalement et la commande principale est à nouveau libérée.

Lorsqu'une commande complémentaire active le mode boost, vous pouvez quand même libérer la commande principale en appuyant longuement sur la touche ▼.

### 9.1.3.2 • Menu utilisateur

Dans le menu utilisateur ('user menu') vous pouvez :

- Créer un programme: programmer le jour, la semaine ou le week-end, jusqu'à 8 points de programme par jour (chaque fois le choix entre niveau L1-L4 par point de programme).
- Modifier le réglage du jour et de l'heure: jour de la semaine et réglage de l'heure (24H).
- Modifier les réglages de l'écran: modifier la clarté de l'écran et la langue du 'user menu'.

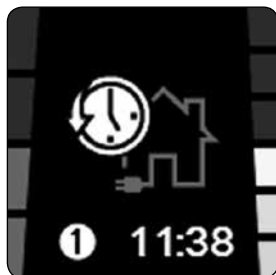

Vous pouvez atteindre le menu utilisateur en :

- Appuyant 3 sec sur la touche ■
- En appuyant simultanément sur les touches ▼ et ▲ de manière brève.

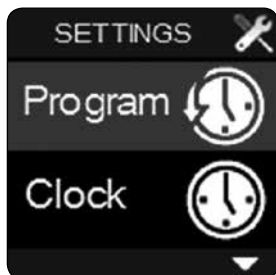

- Avec les touches ▼ et ▲ vous pouvez choisir entre les différents menus utilisateurs
- Vous sélectionnez un menu avec la touche ■
- Vous pouvez quitter le menu utilisateur en
  - o Appuyant 3 sec sur la touche ■
  - o En appuyant simultanément sur les touches ▼ et ▲ de manière brève.



## ⇒ 9.1.3.2.1 • Programme

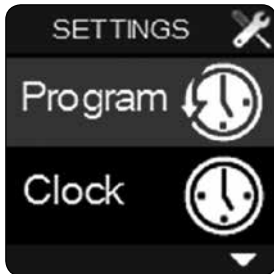

Sélectionnez 'program' dans le menu utilisateur et confirmez avec ■.



Avec les flèches ▼ et ▲ vous pouvez choisir une période. Vous pouvez choisir une semaine, une demi semaine, un week-end ou un jour spécifique.

Sélectionnez la période souhaitée dans le menu et confirmez avec ■.

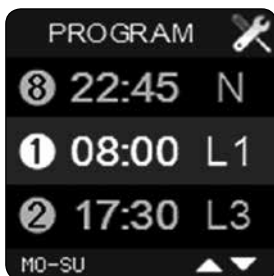

Avec les flèches ▼ et ▲ vous pouvez feuilleter les différents points de programme dans la période choisie.

Vous pouvez chaque fois adapter l'heure et le niveau de ventilation avec les flèches ▼ et ▲ et toujours confirmer avec ■.

Pour quitter le menu 'program', maintenez la touche ■ enfoncée pendant 3 minutes ou appuyez brièvement simultanément sur les touches ▼ et ▲. Vous revenez au menu utilisateur.

Vous pouvez visualiser le programme de ventilation programmé en appuyant 3 sec. sur les trois touches dans le 'user menu – program'.

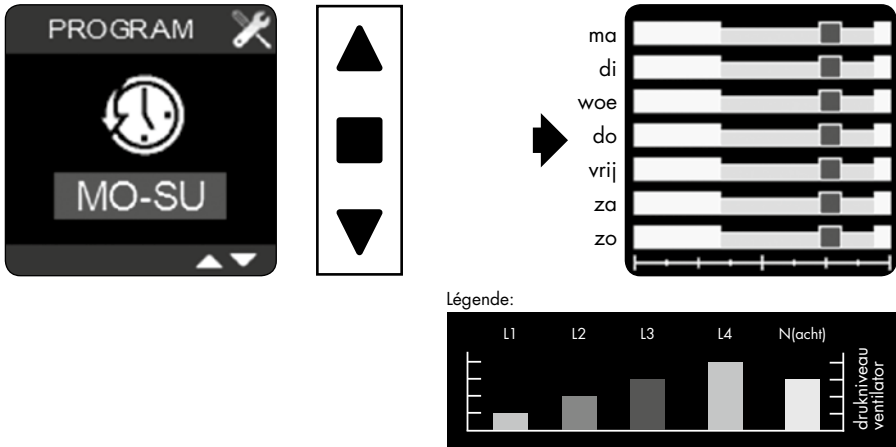

#### ⇒ 9.1.3.2.2 • Horloge

Le jour et l'heure peuvent être modifiés dans le menu utilisateur 'horloge'

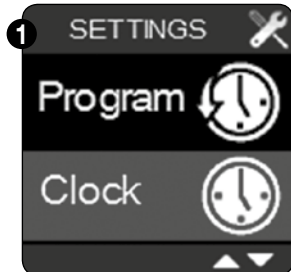

Sélectionnez 'clock' dans le user menu et confirmez avec la touche ■.



Avec les touches ▼ et ▲ vous pouvez modifier le jour et l'heure puis confirmer votre choix avec la touche ■.

Après confirmation de l'heure vous quittez le user menu 'clock' automatiquement.



Si vous quittez prématurément le user menu 'clock' (en appuyant longuement sur ■ ou ▼ et ▲) les modifications ne sont pas sauvegardées.

## ⇒ 9.1.3.2.3 • Ecran

Dans le user menu 'Display' vous pouvez modifier les réglages de l'écran.

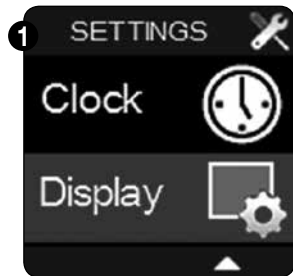

Sélectionnez 'Display' dans le user menu et confirmez avec ■.



'Active time'. Est la durée après laquelle l'écran se met en mode stand-by. Si vous mettez le temps sur 0 :00 :00, l'écran restera actif tout le temps. Pour modifier confirmez avec ■ et changez les valeurs avec les touches ▼ et ▲. Dès que votre choix est fait confirmez à nouveau avec ■.



'Brightness Active'. Permet de régler la clarté de l'écran.

Vous pouvez choisir une valeur entre 25% et 100% avec ▼ et ▲. Confirmez avec ■.

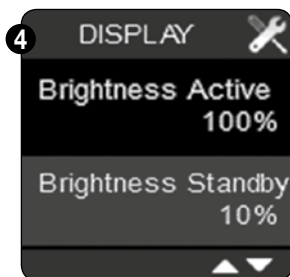

'Brightness Stand-by'. Permet de régler la clarté de l'écran en position stand-by.

Vous pouvez choisir une valeur entre 0% et 40% avec les touches ▼ et ▲. Confirmez ensuite avec la touche ■.

0% = écran éteint + Leds des touches éteintes

5% = écran éteint + Leds des touches allumées



'Language. Vous pouvez choisir la langue utilisée dans le user menu.

Vous pouvez choisir entre anglais, néerlandais, français et allemand avec ▼ et ▲. Confirmez avec ■.



Lorsqu'un des sous-menus (Active Time, Brightness Active, Brightness Standby ou Language) est quitté prématurément (en appuyant longuement sur la touche ■ ou sur ▼ et ▲) les modifications ne sont pas sauvegardées !

### 9.1.3.3 • Installer menu (menu pour l'installateur)

Le menu installer vous permet de modifier les paramètres de fonctionnement du système de ventilation.



Nous vous conseillons fortement de ne **PAS** modifier ces paramètres après que le système de ventilation a été réglé par un installateur agréé.

La modification de ces paramètres peut influencer le bon fonctionnement de votre système de ventilation. Demandez toujours conseil à votre installateur.

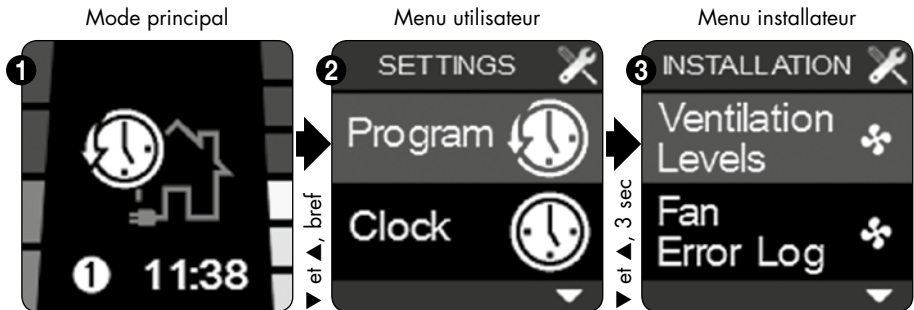

- Pour avoir accès au menu installer vous devez partir de la commande principale pour aller au user menu (appuyez 3 sec sur la touche ■ ou brièvement sur les touches ▼ et ▲ simultanément).
- Lorsque vous êtes dans le 'user menu' appuyez simultanément sur les touches ▼ et ▲ 3 sec et vous arriverez dans le menu installer.

Dans le installer menu vous pouvez modifier les paramètres suivants :

- Niveaux de ventilation
  - Valeur seuil de CO<sub>2</sub>
  - Relier avec les commandes complémentaires (Connect remotes)
  - Relier avec l'unité de ventilation (Connect Fan)
  - Réglages de la commande (Device settings)
  - Reset usine (Factory reset)
  - Force du signal (Signal strength)
  - Device information (information)
- Pour choisir entre les différents menus installer appuyez sur les touches ▼ et ▲ et confirmez avec la touche ■.

## ⇒ 9.1.3.3.1 • Niveaux de ventilation

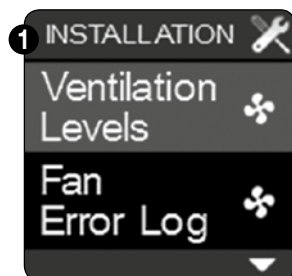

Avec ce menu vous pouvez adapter la capacité de ventilation. Ceci peut être nécessaire lors du réglage du système de ventilation. Le système de ventilation doit être réglé manuellement à l'aide de grilles design réglables ou de bouches d'extraction réglables.

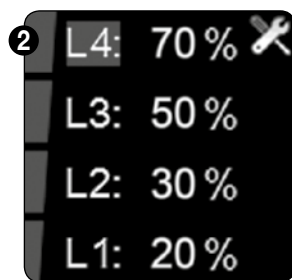

### Réglage du système de ventilation

Pour le réglage l'unité doit être mise en niveau L4. C'est le niveau de conception. Celui-ci est réglé standard à 70 %. Si le débit dans certaines pièces n'est pas atteint, on peut adapter le niveau L4 vers le haut jusqu'à ce que le débit soit atteint. S'il apparaît lors du réglage qu'il y a trop d'aspiration en position L4, on peut diminuer le débit.

Après avoir réglé le niveau L4, vous pouvez encore définir 3 autres niveaux.

- Les pourcentages peuvent être réglés entre 100 % et 20 % (20 % = niveau de ventilation min.)
- Il y a toujours une différence minimale de 5 % entre les niveaux de ventilation
  - $\%L1 + 5\% \leq \%L2$
  - $\%L2 + 5\% \leq \%L3$
  - $\%L3 + 5\% \leq \%L4$



Après la modification d'un niveau de ventilation, vous devez aller dans le mode manuel pour le mettre en fonctionnement. Une fois que le niveau est activé, la modification est appliquée. Ensuite vous pouvez revenir au mode automatique.

**Pour mesurer les débits nominaux, il faut activer le niveau L4 (niveau de conception) dans le mode manuel.**

⇒ 9.1.3.3.2 • Aperçu des erreurs de l'unité de ventilation (fan error log)

Avec ce menu vous pouvez chercher quel type d'erreur s'est produit en cas de mauvais fonctionnement du système de ventilation.

Il y a 2 types d'erreurs: 'critical errors' (erreurs critiques) et 'warnings' (avertissements). Seulement en cas de 'critical error' le moteur va s'arrêter de tourner et ne sera remis en route que sur confirmation de l'utilisateur. En cas de 'warning' (avertissement), le moteur ne va pas s'arrêter, mais vous devez prendre contact avec votre installateur pour remplacer l'élément défectueux.

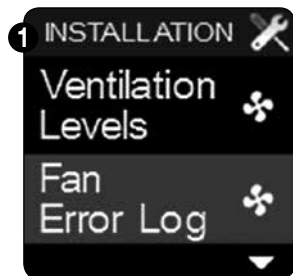

Sélectionnez 'Fan error log' avec les touches ▼ et ▲ et confirmez avec ■.

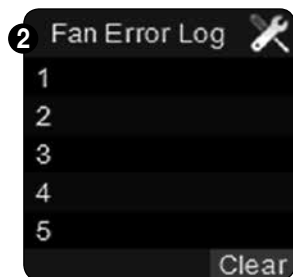

'Clear' s'allume.

En appuyant sur la touche ■ vous effacez les mentions d'erreur. Ceci n'a pas de conséquence pour le fonctionnement du système.

	Code	Signification
<b>Critical errors</b>	16	Le moteur est arrêté
<b>Warning</b>	30	Le détecteur d'humidité n'est pas repéré
	31	Détecteur de température défectueux
	32	Détecteur d'humidité défectueux
	33	Détecteur de CO <sub>2</sub> défectueux
	41	Détecteur de présence 1 défectueux
	42	Détecteur de présence 2 défectueux
	43	Détecteur de présence 3 défectueux

⇒ 9.1.3.3.3 • Valeur seuil du CO<sub>2</sub>

Dans ce menu on peut régler la valeur seuil de la détection de CO<sub>2</sub>.

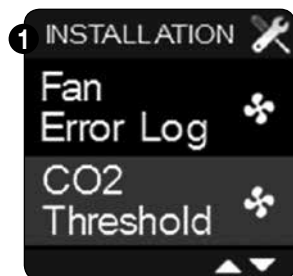

Sélectionnez la valeur seuil du CO<sub>2</sub> avec les touches ▼ et ▲ et confirmez avec ■.

Lorsque le menu installateur 'valeur seuil du CO<sub>2</sub> est quitté prématurément (en appuyant longuement sur la touche ■ ou sur ▼ et ▲) les modifications ne sont pas sauvegardées !

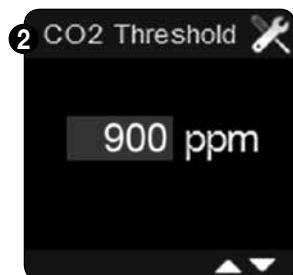

Vous pouvez introduire une valeur entre 450ppm et 2000ppm à l'aide des touches ▼ et ▲. Confirmez avec la touche ■.

Dès que le niveau de CO<sub>2</sub> dans la cuisine dépasse la valeur seuil, on ventile davantage jusqu'à ce que le niveau de CO<sub>2</sub> soit à nouveau normal. Valeur seuil par défaut pour la Belgique est fixée à 900 ppm



Si vous introduisez une valeur >2000ppm, vous débranchez le réglage du CO<sub>2</sub> et l'écran ci-dessus apparaît. Nous vous conseillons de ne jamais débrancher le réglage du CO<sub>2</sub>.



⇒ 9.1.3.3.4 • Relier avec les commandes complémentaires (connect remotes)

Avec ce menu vous pouvez relier ou supprimer 1 ou plusieurs commandes complémentaires.

**A) Relier une commande complémentaire**

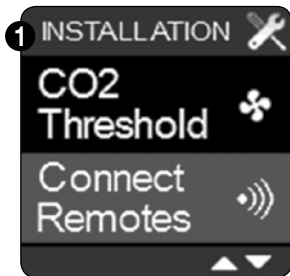

Sélectionnez 'Connect remotes' dans le menu installer et confirmez avec la touche ■.

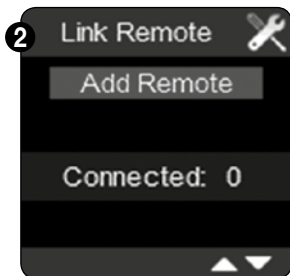

Dès que l'écran ci-dessus apparaît, vous pouvez annoncer la commande complémentaire.



L'écran suivant apparaît.  
La liaison est ouverte pour recevoir le signal de la commande complémentaire (« adding » apparaît au bas de l'écran)



Si vous appuyez à nouveau sur ■, la liaison est interrompue.

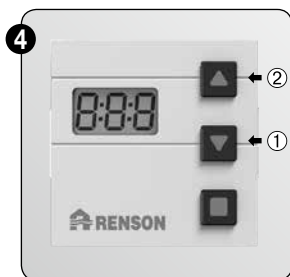

Appuyez maintenant simultanément sur la touche ① et ② de la commande complémentaire.

'Ln' apparaît sur l'écran de la commande.  
Pendant 20 sec la commande va essayer de faire la liaison.

Si la liaison ne se fait pas, E01 apparaît pendant quelques secondes. Répétez les étapes précédentes et essayez à nouveau de relier la commande.

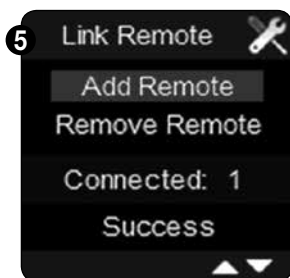

En cas de succès l'écran ci-dessus apparaît.

Pour quitter le menu installer 'connect remotes' appuyez 3 sec. sur la touche ■ ou brièvement sur les touches ▼ et ▲.

## B)b) Supprimer une commande complémentaire

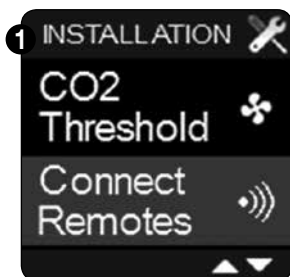

Sélectionnez 'Connect remotes' dans le menu installer et confirmez avec ■.

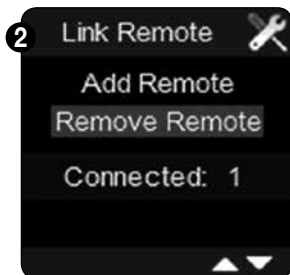

'add remote' s'allume.  
Avec la touche ▼ vous pouvez aller sur 'remove remote'  
Confirmez avec ■.



L'écran ci-dessus apparaît. On essaie de supprimer la liaison (« removing » apparaît au bas de l'écran). Si vous appuyez sur ■ pendant la procédure de suppression, vous l'interrompez.

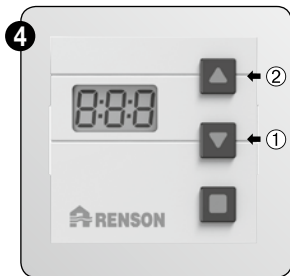

Appuyez maintenant simultanément sur la touche ① et ② de la commande complémentaire.

'Ln' apparaît sur l'écran de la commande. Pendant 20 sec la commande va essayer d'interrompre la liaison.

Si la liaison n'est pas interrompue, 'E01' apparaît pendant quelques secondes. Répétez les étapes précédentes et essayez à nouveau de supprimer la commande.



Si la suppression est réussie, l'écran ci-dessus apparaît et l'écran de la commande complémentaire est à nouveau vide.



Pour quitter le menu 'installer 'connect remotes' appuyez 3 sec. sur la touche ■ ou brièvement sur les touches ▼ et ▲.

## ⇒ 9.1.3.3.5 • Relier avec l'unité de ventilation (Connect fan)

Avec ce menu on peut relier un ou plusieurs ventilateurs à 1 commande.  
Le bon fonctionnement est garanti jusqu'à 2 ventilateurs.

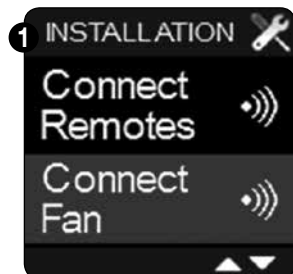

Sélectionnez 'Connect fan' dans le menu installer et confirmez avec ■.

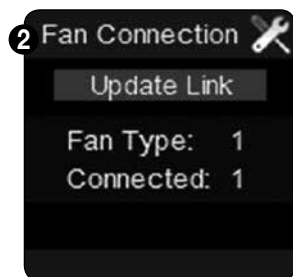

L'écran suivant apparaît.  
On peut maintenant faire la liaison avec un ventilateur.

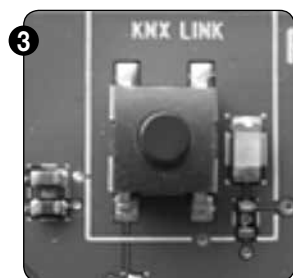

Appuyez brièvement sur la touche LINK du circuit imprimé du C+ube®. La LED ci-dessus va clignoter.

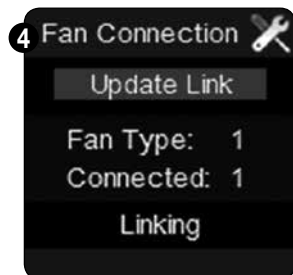

Appuyez sur la touche ■ du TouchDisplay.  
La dernière ligne sur l'écran indique 'linking'.

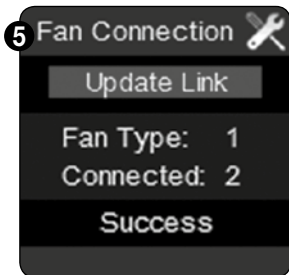

L'écran ci-dessus apparaît en cas de liaison réussie.

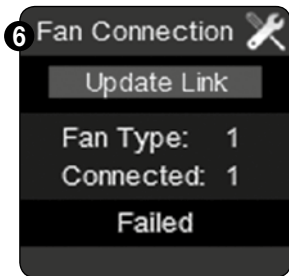

L'écran ci-dessus apparaît si la liaison n'est pas réalisée.. Répétez la procédure. (si la liaison est réalisée avec un ventilateur déjà installé, le nombre ne change pas).



Pour quitter le menu installer 'connect fan' appuyez 3 sec. sur la touche ■ ou brièvement sur les touches ▼ et ▲.

Vous pouvez utiliser le menu installer « connect fan » pour relier un deuxième TouchDisplay avec 1 seul et même ventilateur. Appuyez brièvement sur la touche LINK du circuit imprimé du C+ube® et appuyez ensuite sur le 2<sup>ème</sup> TouchDisplay sur update link (via le menu 'connect fan'). En cas de liaison réussie, vous pouvez utiliser les 2 TouchDisplays pour commander le C+ube®.

Si deux TouchDisplays sont reliés à 1 ventilateur, il faut en configurer un en tant que commande principale et un en tant que commande complémentaire. Utilisez pour cela le menu installer 'device settings – main controller' (voir section 9.1.3.3.6.b)

### ⇒ 9.1.3.3.6 • Réglages de la commande (Device settings)

Avec ce menu la commande peut être réglée en tant que réémetteur et la commande TouchDisplay peut être réglée en tant que commande principale ou secondaire.

#### A) Régler la commande en tant que réémetteur. (repeater)

La programmation de la commande en tant que réémetteur peut être nécessaire lorsque la commande principale se trouve trop loin du ventilateur. Il est possible qu'un signal émis par la commande principale n'atteigne pas le ventilateur. En programmant une commande en tant que réémetteur, le signal émis par la commande principale sera transmis au réémetteur (situé plus près du ventilateur) et celui-ci le transmettra ensuite au ventilateur.



Nous vous conseillons de ne programmer la commande en tant que réémetteur que si c'est nécessaire.

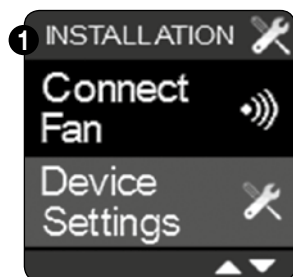

Sélectionnez 'Device settings' dans le menu installer et confirmez avec ■.

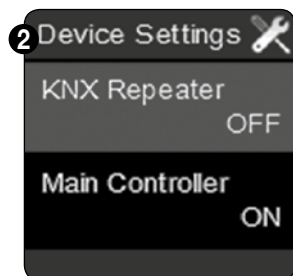

Sélectionnez le menu 'KNX repeater' avec ■.



Choisissez avec ▼ et ▲ si vous voulez programmer la commande en tant que réémetteur (repeater). Confirmez votre choix avec ■.

Pour quitter le menu installer 'Device settings' appuyez 3 sec. sur la touche ■ ou brièvement sur les touches ▼ et ▲.



### B) Réglage du TouchDisplay en tant que commande principale ou secondaire (UNIQUEMENT SI PLUSIEURS COMMANDES TOUCHDISPLAY SONT PRÉSENTES) (CHAQUE COMMANDE DOIT ÊTRE RELIÉE AU VENTILATEUR, VOIR 9.1.3.3.5)

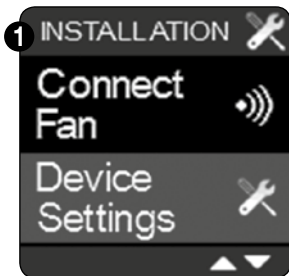

Sélectionnez 'Device settings' dans le menu installer et confirmez avec ■.



Sélectionnez le menu 'Main controller avec ■.



Choisissez avec ▼ et ▲ si vous voulez programmer la commande en tant que commande principale. Confirmez votre choix avec ■.

⇒ 9.1.3.3.7 • *Reset usine (Factory reset)*

Avec ce menu vous pouvez faire un reset pour les 4 programmations suivantes.



Sélectionnez 'Factory reset' dans le menu installer et confirmez avec ■.

#### A) Clear fan list



Avec ce menu vous interrompez la liaison avec le(s) ventilateur(s). Pour faire aussi un Reset du ventilateur, vous devez appuyer longuement sur le bouton du circuit imprimé. Dès que la Led verte brille (en continu) le reset du ventilateur est effectué.



En appuyant sur la touche ▼ la mention 'OK' s'allume. Appuyez ensuite sur ■ pour confirmer.

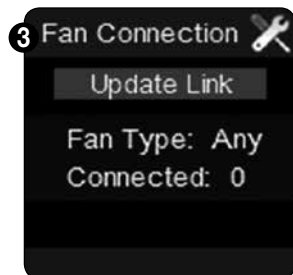

Vous obtenez l'écran ci-dessus. Il faut à nouveau effectuer une liaison avec un ventilateur.

Voir point 9.1.3.3.5.



**B) Clear remotes**

Avec ce menu vous interrompez la liaison avec la(es) commande(s) secondaire(s).

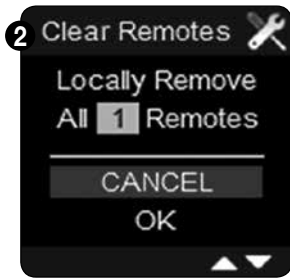

En appuyant sur la touche ▼ la mention 'OK' s'allume. Appuyez ensuite sur ■ pour confirmer. La liaison avec la commande secondaire est interrompue. Reliez à nouveau une commande comme mentionné au point 9.1.3.3.4

**C) Reset settings**

Avec ce menu vous supprimez les niveaux de ventilation programmés et les points de programme de la ventilation



Confirmez avec ■ pour quel pays vous voulez effectuer le reset.



En sélectionnant OK avec la touche ▼, vous confirmez le reset pour le pays choisi.

**D) Factory reset**

Avec ce menu vous supprimez toutes les programmations, y compris la liaison de la commande avec le ventilateur.



Confirmez avec ■ pour quel pays vous voulez effectuer le reset.



En sélectionnant OK avec la touche ▼ vous confirmez le reset des programmations pour le pays choisi. Les réglages usine du pays que vous avez choisi seront à nouveau activés.

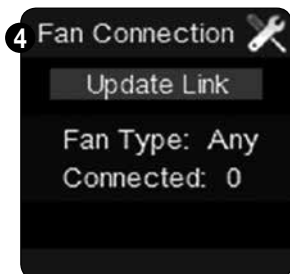

Vous devez à nouveau rétablir la liaison avec le ventilateur comme décrit dans le point 9.1.1.

## ⇒ 9.1.3.3.8 • Force du signal (Signal strength)

Avec ce menu vous pouvez contrôler la force du signal des appareils connectés.



Sélectionnez 'Signal strength' dans le menu installer et confirmez avec ■.

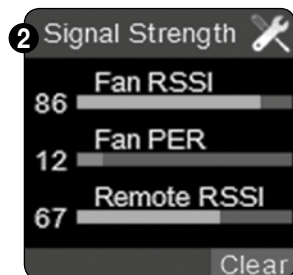

La force du signal est indiquée par une barre verte précédée d'un nombre entre 0 et 100.  
(0 = pas de signal, 100 = signal optimal)

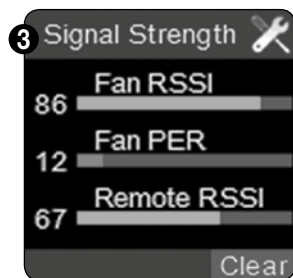

'Clear' s'allume. En appuyant sur la touche ■, la force du signal est supprimée. Ceci peut être utile pour contrôler la force du signal. Choisissez pour cela le niveau de ventilation dans le menu principal et sélectionnez à nouveau 'signal strength'. Le menu vous permet de voir les valeurs actuelles.

Pour quitter le menu appuyez 3 sec sur ■ ou brièvement sur ▼ et ▲.



Même s'il y a une liaison avec une commande secondaire, la barre 'Remote' va rester sur 0. Seulement lorsque la commande secondaire vient juste d'être activée, une valeur est affichée. Lorsqu'il y a plusieurs commandes secondaires, la force du signal affichée sera celle de la commande avec laquelle le dernier contact a été établi.

## ⇒ 9.1.3.3.9 • Device information

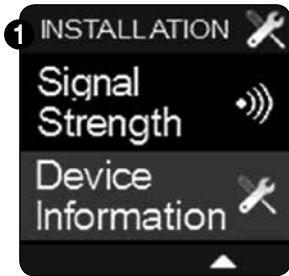

Avec ce menu vous pouvez vérifier quel version du logiciel est installée sur le C+ube®. Cette information peut être nécessaire pour une intervention éventuelle. Sélectionnez « device information » dans le menu installer et confirmez avec ■.



Sur cet écran vous trouverez la version du logiciel.

## 9.2 • Commande avec minuterie

### 9.2.1 • Relier à la commande

Voir section 9.1.3.3.4 pour la liaison à la commande avec minuterie.

### 9.2.2 • Aspect de la commande

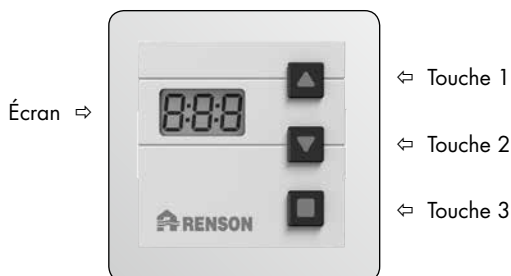

### 9.2.3 • Fonctions de la commande



La commande avec minuterie a 1 écran et 3 touches. Avec cette commande on peut programmer une période pendant laquelle le système de ventilation tourne à sa capacité maximale (boost). Une fois activée la commande à minuterie surpasse le programme de ventilation en cours.

Si la commande avec minuterie est activée (double point clignote sur l'écran), l'écran principal est momentanément inactif et le niveau du ventilateur est mis sur 4.

Le verrouillage de la commande principale est indiqué par une clé et les barres de la ventilation se colorent en rouge. (voir aussi section 9.1.3.1 'modes de commande')

Lors du démarrage de la commande complémentaire l'écran indique brièvement 8:8:8, ensuite l'écran se vide. Une pression sur la touche 3 démarre la minuterie directement (valeur par défaut 30 min). Avec la touche 1 on peut augmenter la minuterie par 5 minutes, avec la touche 2, on la diminue de 5 minutes. Si on appuie encore une fois sur la touche 3 on arrête la minuterie (la mention OFF apparaît).

- Une pression sur la touche 1 ou 2 indique la période programmée en dernier lieu (si non encore actif), mais la minuterie ne démarre pas.
- Encore appuyer sur la touche 1 ou 2 diminue/augmente la durée de 5 minutes.
- La durée de fonctionnement de la minuterie est enregistrée dans la mémoire.
- Si on appuie sur la touche 3 la minuterie démarre, si on appuie encore une fois sur la touche 3 elle s'arrête.
- Si on n'appuie sur aucune touche pendant 10 sec, l'écran se vide.
- Lorsque la minuterie est active, on peut encore modifier la durée avec les touches 1 et 2.
- Si la liaison avec la commande principale est ratée, la mention 'E01' apparaît à l'écran (voir section 9.1.3.3.4 'connect remotes').

#### 9.2.4 • Réémetteur (Repeater)



La programmation de la commande en tant que réémetteur peut être utile si l'autre commande se trouve trop loin du ventilateur. Il est possible qu'un signal émis par une autre commande n'atteigne pas le ventilateur. En programmant la commande en tant que réémetteur, l'autre commande va transmettre le signal à cette commande (située plus près du ventilateur) et celle-ci le transmettra ensuite au ventilateur.

- Appuyez brièvement sur le petit bouton à l'arrière de la commande avec minuterie.
- Quand l'écran affiche 'rt:1', la fonction 'repeater' est active
- Quand l'écran affiche 'rt:0', la fonction 'repeater' est inactive

#### 9.2.5 • Reset de la commande avec minuterie

Le reset de la commande avec minuterie permet que la durée de minuterie revienne à sa valeur standard de 00:30.

- Appuyez 10 sec sur le petit bouton à l'arrière de la commande avec minuterie jusqu'à ce que 8:8:8 apparaisse à l'écran.
- Lors du reset, la commande avec minuterie ne peut pas être active.

## 10 • Mentions d'erreur

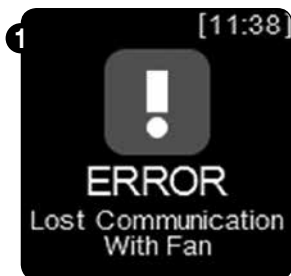

Si la liaison avec le ventilateur est interrompue, la mention d'erreur suivante apparaît: 'error lost communication with fan'.

- Le TouchDisplay essaie de rétablir lui-même la liaison. Uniquement s'il ne réussit pas après plusieurs essais, l'écran 'error' restera affiché.
- Pour rétablir la liaison, utilisez le menu installer 'connect fan' (voir section 9.1.3.3.5)

Voir aussi section 9.1.3.3.2 pour une liste des mentions d'erreurs possibles.

## 11 • Montage de la grille d'extraction design

La grille d'extraction réglable avec vanne papillon peut être placée en applique (avec la base de montage fournie) ou encastrée (utilisez pour cela le kit gyproc ou le kit panneau de RENSON®). Pour le raccordement des conduits de ventilation sur la grille d'extraction nous vous conseillons d'utiliser une manchette vahinée.

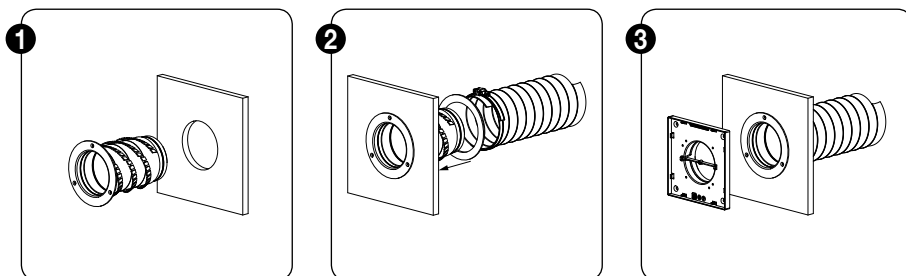

Pour des situations de montage détaillées (en applique, encastrée dans un mur fixe, un panneau en plaque de plâtre ou en mdf,...) consultez le site internet de RENSON® website: [www.renson.be](http://www.renson.be).

Sous la rubrique manuels vous trouverez le document 'montage d'une grille d'extraction design'.



## 12 • Nettoyage & entretien

Veillez toujours avant de commencer les travaux d'entretien à ce que l'appareil ne soit plus sous tension en enlevant la prise du contact mural ou en débranchant le fusible et mesurez que c'est réellement le cas.

Le ventilateur est constitué de pièces qui ne demandent pas d'entretien et peuvent fonctionner très longtemps sans problème. Le moteur à ailettes doit être nettoyé tous les 2 ans.

Procédez comme suit :

- Coupez le courant ou enlevez le fusible pour mettre l'appareil hors tension. Enlevez ensuite le couvercle de l'unité de ventilation en dévissant la vis au moyen d'un tournevis plat.
- Débranchez les détecteurs XVKS qui sont reliés au print de l'unité de moteur.
- Ensuite l'unité moteur peut être détachée du boîtier en détachant les 4 clips au moyen d'un tournevis plat. Ne touchez pas à l'électronique à l'intérieur !
- Nettoyez le ventilateur en le soufflant au moyen d'un compresseur / d'air comprimé (faites cela de préférence à l'extérieur). Ne nettoyez en aucun cas l'unité moteur avec de l'eau et ne la plongez jamais dans l'eau chaude ou un produit de nettoyage quelconque.
- Le boîtier du ventilateur peut être nettoyé au moyen d'un chiffon mouillé.
- Séchez le boîtier ensuite avec un chiffon sec.
- Remontez l'unité de moteur
- Rebranchez à nouveau les détecteurs XVKS.
- Rebranchez ensuite le courant (après un contrôle visuel de l'unité).
- Remontez le couvercle de l'unité en le revissant.
- Le système se remettra de lui-même en route.

Les aérateurs d'amenée d'air dans les châssis doivent aussi être nettoyés annuellement au moyen d'une brosse ou d'un aspirateur.

Les grilles d'extraction du système C+ube® doivent aussi être nettoyées. Elles doivent être nettoyées trimestriellement avec de l'eau chaude et un détergent.

## 13 • Conditions de garantie

### 13.1 • Document justificatif PEB

#### Procédure de diminution du niveau E :

1. L'installateur règle le système afin que le débit exigé soit atteint dans chaque pièce.
2. L'installateur mesure le débit et complète le document justificatif peb
3. L'installateur confirme que le débit se trouve dans les limites fixées.
4. L'installateur signe le document peb et le donne au maître d'ouvrage.
5. Le maître d'ouvrage remet le document au rapporteur peb lorsqu'il dresse le compte-rendu final. Peb.

Le C+ube est un produit pour l'installateur professionnel.

Le document justificatif PEB du système C+® est un document unique comportant le numéro de production et qui doit être complété par l'installateur.

- C'est à l'installateur Renson® qui vend le système avec conseil au particulier de faire démarrer le C+ube®.
- Il doit contrôler que tous les conduits sont bien raccordés et faire exécuter le calibrage du groupe.
- Après le calibrage du système les débits doivent être obtenus (mesurer)
- C'est à l'installateur professionnel de compléter correctement le document justificatif et de le signer.
- Ce document justificatif doit être remis au rapporteur PEB afin qu'il puisse introduire le système C+® dans le dossier PEB de l'habitation.
- Le rapporteur PEB-va conserver tous les documents et les présenter en cas de contrôle éventuel.

#### Attention:

Le particulier n'a pas le droit de remplir son compte-rendu lui-même.

Si le C+ube® est vendu séparément, sans conseil au particulier et donc sans calibrage

- ➔ on ne peut pas déduire de points de niveau E



Consultez notre site internet [www.renson.eu](http://www.renson.eu) pour obtenir l'information la plus récente.

## 13.2 • Déclaration de conformité CE

## DECLARATION DE CONFORMITE CE



Le fabricant établi dans la Communauté Européenne

**RENSON® Ventilation NV**  
**Industriezone 2 Vijverdam**  
**Maalbeekstraat 10**  
**8790 Waregem**  
**BELGIUM**

Déclare que les systèmes de ventilation commandés à la demande pour des applications résidentielles mentionnés ci-dessous

**C+ Xtravent Modus**  
**C+ Xtravent EcoModus**  
**C+ Xtravent EcoModus Compact**  
**C+ C+ube**

S'ils sont appliqués selon les conditions techniques respectives de ces produits,

Sont en conformité avec les dispositions des normes européennes :

- EN 13141-1 Essais des performances des composants pour la ventilation des logements (grilles d'amenée et de transfert)
- EN 13141-2 Essais des performances des composants pour la ventilation des logements (bouches d'évacuation et d'alimentation)
- EN 13141-4 Essais des performances des composants/produits pour la ventilation des logements (ventilateur)
- ISO 3741 Essais acoustiques
- EN 55014-1 + A1 EMC (émission)
- EN 55014-2 + A1 + A2 EMC (immunité)
- EN 60335-1 + A1 + A2 + A3 + A4 Sécurité (prescriptions générales)
- EN 60335-2-80 + A1 Sécurité (règles particulières pour les ventilateurs)

Ce qui permet de supposer que ces produits sont en conformité avec les exigences posées dans :

- 2006/42/EC Directive concernant les machines, comme amendée et corrigée
- 89/106/EEC Directive concernant les produits de construction, comme amendée
- 305/2011 Règlement concernant les produits de construction
- 2006/95/EC Directive concernant la basse tension
- 1999/5/EC Directive R&TTE
- 2004/108/EEC Directive EMC

Les soussignés sont individuellement délégués à constituer le dossier technique.

**01 février 2014,**

**Paul RENSON**  
 Chef d'entreprise

**dr. ir. Ivan POLLET**  
 Responsable de la recherche

nv RENSON® Ventilation SA

122 Vijverdam • Maalbeekstraat 10 • B-8790 Waregem • Tél: +32 (0)56 62 21 11 • Fax: +32 (0)56 60 26 51 • ventilation@renson.be • www.renson.be  
 BTW-TVA BE 0482.162.837 • RPR Kortrijk • DEXIA BANK: IBAN BE93 5822 5783 0087 - BIC GKCCBEBB

### 13.3 • Conditions de garantie pour l'utilisateur

La durée de la garantie est de 2 ans. L'installation et l'entretien doivent se faire selon les instructions et les règles de l'art. Pour obtenir les conditions de garantie détaillées, consultez notre site internet [www.renson.eu](http://www.renson.eu).

#### Exceptions :

La pénétration de saletés de la construction, l'injection de produits autres que ceux prévus. L'utilisation de substances ou de liquides agressifs, les défauts dus à un usage incorrect ou anormal, les petites imperfections dans la finition qui ne portent pas atteinte à la qualité du produit, les dégâts dus à la peinture, à la perforation ou à la répartition par des tiers non qualifiés, les pics de tension sur le réseau électrique, les dégâts dus à l'orage, les circonstances de violence/guerre.

Le certificat de garantie est joint dans l'emballage. L'installateur doit remettre celui-ci complété à l'utilisateur.

### 13.4 • Service

Mentionnez le numéro de garantie et la date de production lors d'une demande d'intervention pour votre appareil.

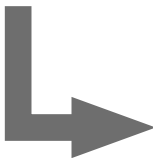

Exemple:



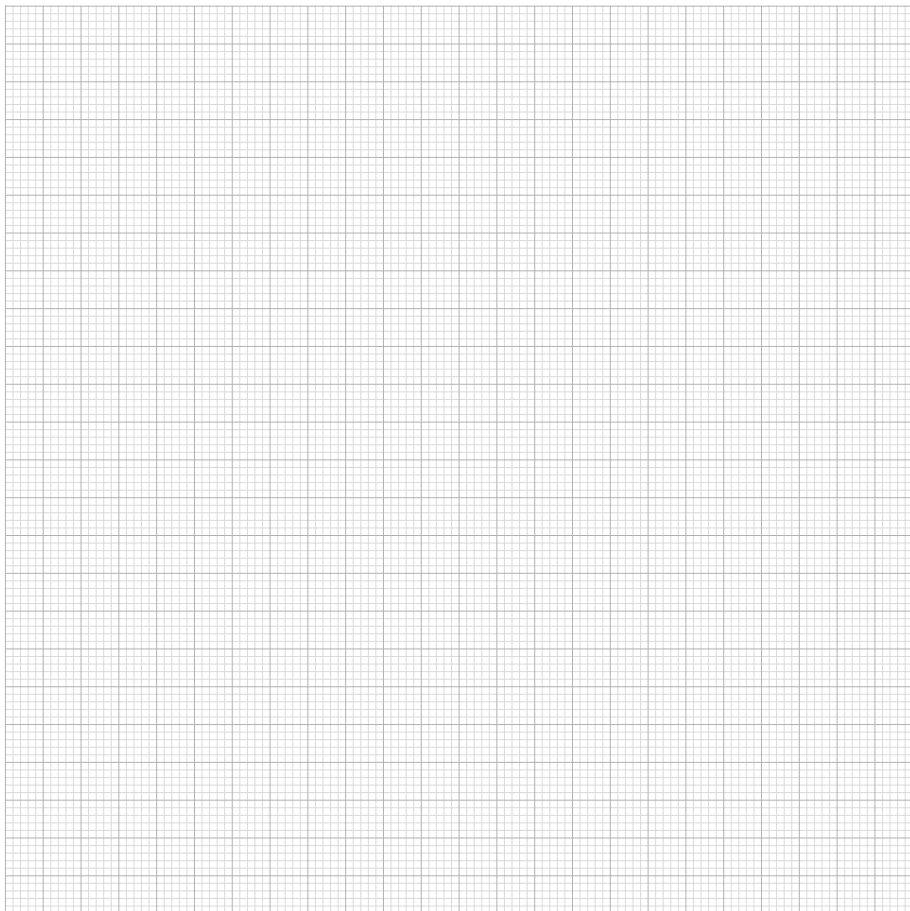

---

---

---

---

---

---

---

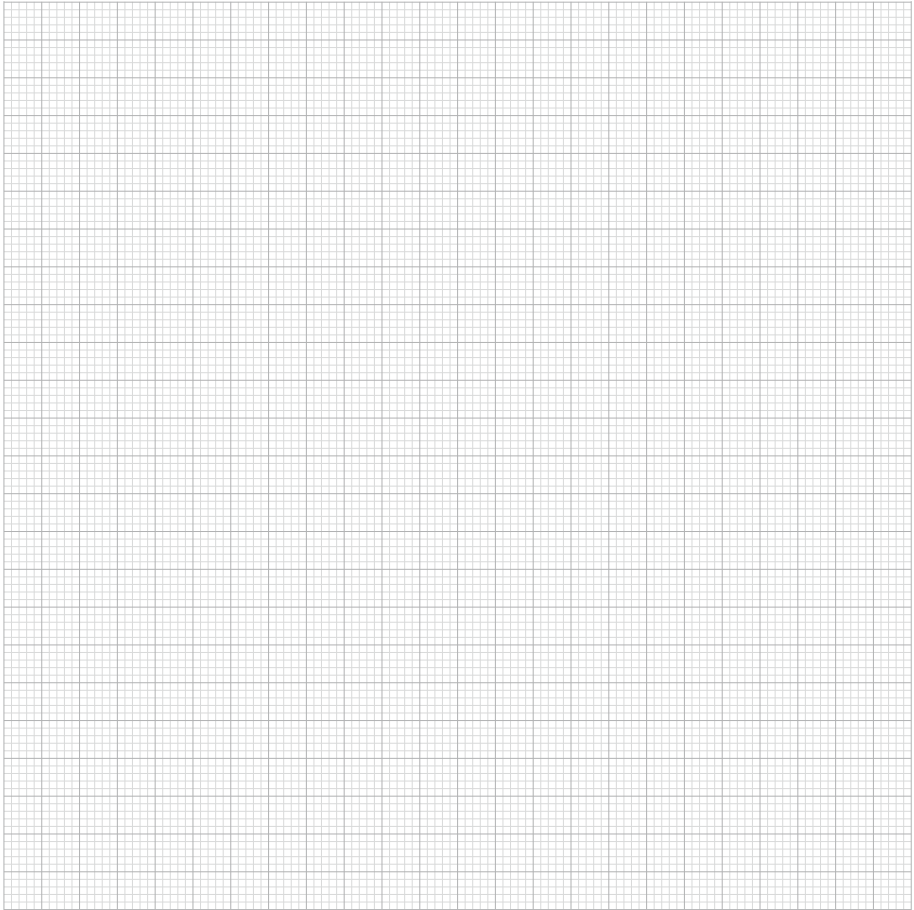

---

---

---

---

---

---

---

---

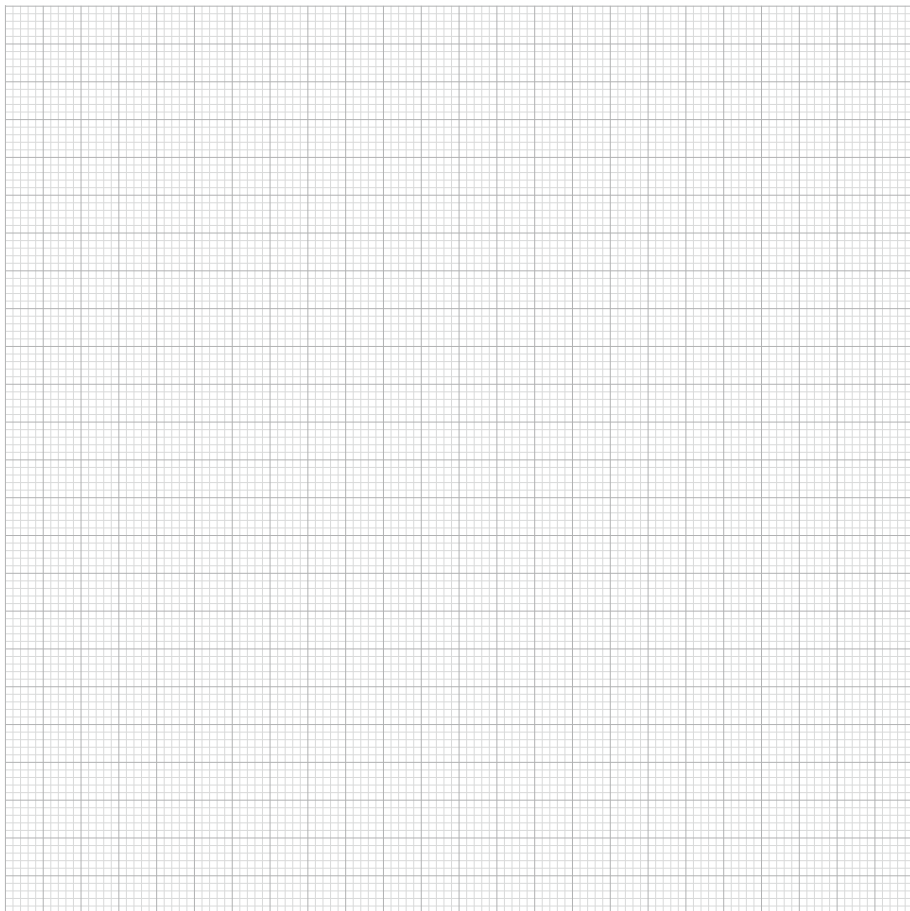

---

---

---

---

---

---

---

---



## Creating healthy spaces

### RENSON®: uw partner in ventilatie en zonwering

RENSON®, met hoofdzetel in Waregem (België), is in Europa trendsetter op het vlak van natuurlijke ventilatie en buitenzonwering.

- **Creating healthy spaces**

Vanuit een ervaring die teruggaat tot 1909, ontwikkelen wij energiezuinige totaaloplossingen die een gezond en comfortabel binnenklimaat in gebouwen nastreven.

Onze opmerkelijke hoofdzetel, gebouwd volgens het Healthy Building Concept, geeft perfect de missie van ons bedrijf weer.

- **No speed limit on innovation**

Een multidisciplinair team van meer dan 50 R&D-medewerkers optimaliseert continu onze bestaande producten en ontwikkelt innovatieve totaalconcepten.

- **Strong in communication**

Het contact met de klant is primordiaal. Een eigen buitendienst met meer dan 70 medewerkers wereldwijd en een sterk internationaal distributienetwerk adviseren u ter plaatse. EXIT 5 in Waregem biedt u bovendien de mogelijkheid onze producten zelf te ervaren, en voorziet continue opleiding aan onze installateurs.

- **A reliable partner in business**

Dankzij onze milieuvriendelijke en moderne productiefaciliteiten (met o.a. automatische poederlak-installatie, anodisatie-eenheid, PVC-spuitgieterij, matrijzenbouw) met een totale oppervlakte van 95.000 m<sup>2</sup> kunnen wij onze klanten steeds weer een optimale kwaliteit en dienstverlening garanderen.

### RENSON®: votre partenaire en ventilation naturelle et protection solaire

RENSON®, avec son siège principal situé à Waregem (Belgique), est un créateur de tendances en Europe dans le domaine de la ventilation naturelle et de la protection solaire extérieure.

- **Creating healthy spaces**

Riche d'une expérience qui remonte à 1909, nous développons des solutions globales économes en énergie qui visent à créer un climat intérieur sain et confortable. Notre bâtiment remarquable, qui est construit selon le Healthy Building Concept, est à l'image de la mission de notre entreprise.

- **No speed limit on innovation**

Une équipe pluridisciplinaire de plus de 50 collaborateurs en R&D optimise continuellement nos produits existants et développe des concepts globaux innovants.

- **Strong in communication**

Le contact avec le client est primordial. Un service externe propre de plus de 70 collaborateurs à travers le monde et un réseau international de distribution efficace sont à votre service sur le terrain pour vous conseiller. EXIT 5 à Waregem vous offre aussi la possibilité de découvrir nos produits et prévoit une formation continue de nos installateurs.

- **A reliable partner in business**

Nos installations de production modernes et respectueuses de l'environnement d'une surface totale de 95.000 m<sup>2</sup> (comprenant entre autre une installation de thermolaquage automatique, une unité d'anodisation, d'injection de PVC, de fabrication de matrices), nous permettent d'offrir à nos clients une qualité optimale et un service garanti.

Dealer



RENSON® behoudt zich het recht voor technische wijzigingen in de besproken producten aan te brengen. De meest recente brochure kan u downloaden op [www.renson.eu](http://www.renson.eu)

RENSON® se réserve le droit d'apporter des modifications techniques aux produits décrits. Vous pouvez télécharger la version la plus récente de cette brochure sur [www.renson.eu](http://www.renson.eu)



N.V. RENSON® Ventilation S.A.  
IZ 2 Vijverdam • Maalbeekstraat 10 • B-8790 Waregem • Belgium  
Tel. +32 (0)56 62 71 11 • Fax +32 (0)56 60 28 51  
[ventilation@renson.be](mailto:ventilation@renson.be) • [www.renson.eu](http://www.renson.eu)

